

# Uniden®

## ÉTAPES FACILES ET RAPIDES

Pour installer  
votre téléphone!

RÉFÉREZ-VOUS  
LA SECTION DU GUIDE  
DE RÉFÉRENCE RAPIDE

### ACHETEZ

UN COMBINÉ  
SUPPLÉMENTAIRE  
POUR LE TRU5865  
(Référez-vous à l'endos  
pour plus de détails)



Série TRU5865/5865-2

# GUIDE D'UTILISATION

[www.uniden.com](http://www.uniden.com)

# Table des matières

<b>BIENVENUE/CARACTÉRISTIQUES</b>	<b>3</b>	Étapes pour entrer des noms et des caractères spéciaux	29
<b>GUIDE DE RÉFÉRENCE RAPIDE</b>	<b>5</b>	Visionner le répertoire	31
<b>COMMANDES ET FONCTIONS</b>	<b>6</b>	Composer un numéro en mémoire dans le répertoire	32
<b>POUR UN BON DÉPART</b>	<b>8</b>	Composition abrégée	32
Veuillez lire ceci en premier	8	Éditer un nom et/ou un numéro programmé, les sonneries distinctives et les numéros de la composition abrégée	33
Vérifier le contenu de l'emballage	9	RocketDial (composition à une touche)	34
Réglages du téléphone	10	Composition à la chaîne	35
Terminologie	14	Composition abrégée (socle seulement)	36
Régler les options de l'afficheur	15	<b>CARACTÉRISTIQUES DE L'AFFICHEUR</b>	<b>37</b>
Choix de la langue d'affichage	17	Visionner la liste des messages de l'afficheur	38
<b>FONCTIONS DE BASE</b>	<b>18</b>	Effacer les données d'un message de la liste de l'afficheur	39
Faire et recevoir des appels	18	Utiliser la liste des messages de l'afficheur	40
Recomposition	19	Caractéristiques avancées de l'afficheur	41
Régler le volume de la sonnerie	20	<b>AUGMENTER VOTRE SYSTÈME TÉLÉPHONIQUE</b>	<b>42</b>
Volume du socle	20	Comment distinguer le combiné original du second combiné	42
Régler la tonalité de la sonnerie	20	Initialiser le second combiné	42
Réglage de la sonnerie distinctive	21	Fonction de transfert d'appel	43
Régler le niveau de volume de l'écouteur et du haut-parleur	22	Fonctionnement du second combiné	44
Régler le niveau de volume du haut-parleur du socle	22	<b>RENSEIGNEMENTS SUPPLÉMENTAIRES</b>	<b>46</b>
Mettre le microphone en sourdine	22	Changer le indicatif de sécurité numérique	46
Permutation de la tonalité en cours d'appel	23	Installer l'attache-ceinture	47
Déplacement hors de portée	23	Brancher le casque d'écoute	47
Changer de canal	23	Quelques renseignements à propos des sources d'alimentation	48
Recherche du combiné	24	Entretien	48
Conférence à 3 voies	24	Renseignements techniques	49
Transférer un appel	25	<b>GUIDE DE DÉPANNAGE</b>	<b>50</b>
Touche de crochet commutateur "Flash" et d'appel en attente	26	<b>PRÉCAUTIONS ET GARANTIE</b>	<b>51</b>
Voyant à DEL de nouveau message	26	<b>AVIS D'INDUSTRIE CANADA</b>	<b>53</b>
<b>RÉPERTOIRE TÉLÉPHONIQUE</b>	<b>27</b>	<b>INDEX</b>	<b>54</b>
Entrer un numéro et un nom en mémoire, des sonneries distinctives et des numéros de composition abrégée	27		

## Bienvenue

Nous vous remercions d'avoir choisi un téléphone sans fil de Uniden. Ce téléphone a été conçu et fabriqué selon les normes les plus strictes de l'industrie afin de vous procurer fiabilité et durabilité, ainsi qu'une performance exceptionnelle.

**Remarque :** À des fins explicatives, certaines illustrations que contient ce guide peuvent différer de votre modèle.



En tant que partenaire Energy Star<sup>md</sup>, tous les produits d'uniden sont maintenant conformes aux normes d'efficacité énergétique de Energy Star<sup>md</sup>. Energy Star<sup>md</sup> est une marque déposée.

**Remarque :** Energy Star<sup>md</sup> s'applique uniquement au TRU5885.

## Caractéristiques

- Technologie de 5,8 GHz à spectre élargi
- Possibilité d'augmenter votre système avec un second combiné
- Haut-parleur mains libres à même le combiné
- Afficheur des données de l'appelant et de l'appel en attente
- Adresses mémoire dynamiques pour les messages de l'afficheur et le répertoire téléphonique (un total de 100 numéros)
- Option de trois langues d'affichage
- Durée de conversation de 4 heures
- Durée du bloc-piles de 8 jours en mode d'attente
- Affichage ACL rétroéclairé de 16 chiffres à 3 lignes
- Composition à la pression d'une seule touche
- Transfert d'appel
- Recomposition de 32 chiffres/3 adresses mémoire pour la recomposition des trois derniers numéros
- 10 options de sonnerie distinctives (6 sonneries et 4 mélodies)
- Fonction de suppression du son
- Touche du crochet commutateur "Flash" et de pause "Pause"
- Recherche du combiné
- Compatible aux appareils auditifs
- Composition à impulsions "Pulse" et à tonalité "Tone"
- Contrôle du volume de l'écouteur et de la sonnerie du combiné

- Minuterie d'appel
- Composition abrégée de 10 numéros sur le socle
- Haut-parleur mains libres sur le socle avec clavier des touches
- Volume du haut-parleur du socle
- Conférence téléphonique à trois voies

Le téléphone de la série TRU5865 comprend les fonctions de communication automatique **AutoTalk<sup>mc</sup>** et de mise en attente automatique **AutoStandby<sup>mc</sup>**. La fonction de communication automatique AutoTalk<sup>mc</sup> vous permet de répondre à un appel en soulevant simplement le combiné du socle; vous économisez ainsi du temps puisque vous n'avez pas à appuyer sur des boutons ni à pousser des commutateurs. La mise en attente automatique AutoStandby<sup>mc</sup> vous permet de raccrocher en replaçant simplement le combiné sur le socle.

Pour vous protéger contre l'utilisation abusive de votre ligne téléphonique que pourraient activer des dispositifs non autorisés, le téléphone de la série TRU5865 est muni de la sécurité numérique des codes aléatoires **RandomCode<sup>mc</sup>**, qui choisit automatiquement l'un de plus de 65 000 codes numériques de sécurité pour le combiné et le socle. De plus, la fonction sécuritaire AutoSecure<sup>mc</sup> verrouille électroniquement votre téléphone lorsque le combiné repose sur le socle.

La touche **RocketDial<sup>mc</sup>** est une touche de composition abrégée qui compose automatiquement votre numéro le plus important ou le plus fréquemment composé. Le numéro composé et un numéro préregistré en mémoire par l'utilisateur.

La technologie du spectre numérique élargi utilise une "bande plus large" versus une "bande étroite simple" utilisée lors des transmissions numériques standard. Ceci résulte en des conversations plus confidentielles avec un son numérique clair, une portée étendue et un niveau d'interférences minime provenant des autres téléphones sans fil.

**Visitez notre site web à l'adresse suivante : [www.uniden.com](http://www.uniden.com)**

Unidenmd est une marque déposée de Uniden of America Corporation. AutoTalk, AutoStandby, UltraClear Plus, Random Code, AutoSecure et RocketDial sont des marques déposées de Uniden America Corporation.

## Étape 1 Charger le bloc-piles

### INSTALLER LE BLOC-PILES DU COMBINÉ

- 1 Retirez le couvercle
- 2 Branchez les fils du bloc-piles à l'intérieur du combiné vous assurant de respecter les polarités.
- 3 Remplacez le couvercle.

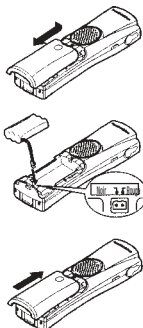

### BRANCHER LE TÉLÉPHONE DANS UNE PRISE DE COURANT CA

- 1 Branchez l'adaptateur CA dans le socle, puis dans la prise de 120 V CA.

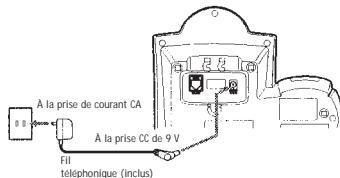

- 2 Déposez le combiné sur le socle.

#### Remarque :

Avant d'utiliser le téléphone, vous devez charger le bloc-piles de 15 à 20 heures.

## Étape 2 Installation

### BRANCHER LE TÉLÉPHONE DANS UNE PRISE TÉLÉPHONIQUE

Lorsque le bloc-piles est pleinement chargé, après 15 à 20 heures de charge, branchez l'une des extrémités du fil téléphonique dans le socle de l'appareil, puis l'autre extrémité dans la prise téléphonique de votre résidence.

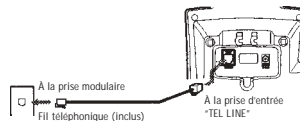

Votre téléphone est réglé au mode de composition à tonalité. Si votre mode de composition est à impulsions, référez-vous à la section "Sélectionner le mode de composition" de votre guide d'utilisation.

## Étape 3 Réglage des options de l'afficheur/Langue

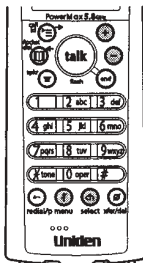

Remarque : L'afficheur comporte trois options : la communication automatique AutoTalk, l'affichage et l'affichage de l'appel en attente (CIDCW) ainsi que la programmation de l'indicatif régional.

### CHANGER LES OPTIONS DE L'AFFICHEUR

- 1 Appuyez sur la touche *menu/mute*.
- 2 Utilisez la touche + ou - pour déplacer le curseur jusqu'à l'option "Caller ID Setup" puis, appuyez sur la touche *select/ch*.
- 3 Appuyez sur la touche + ou - pour déplacer le curseur jusqu'à une option puis, appuyez sur la touche *select/ch*.
- 4 Appuyez sur la touche + ou - pour changer le réglage d'une option.
- 5 Appuyez sur la touche *select/ch* et remplacez le combiné sur le socle.

### SÉLECTIONNER LA LANGUE D'AFFICHAGE

- 1 Appuyez sur la touche *menu/mute*.
- 2 Appuyez sur la touche + ou - pour déplacer le curseur jusqu'à l'option "Language" puis, appuyez sur la touche *select/ch*.
- 3 Appuyez sur la touche + ou - pour changer le réglage d'une option.
- 4 Appuyez sur la touche *select/ch* et remplacez le combiné sur le socle.

# Commandes et fonctions

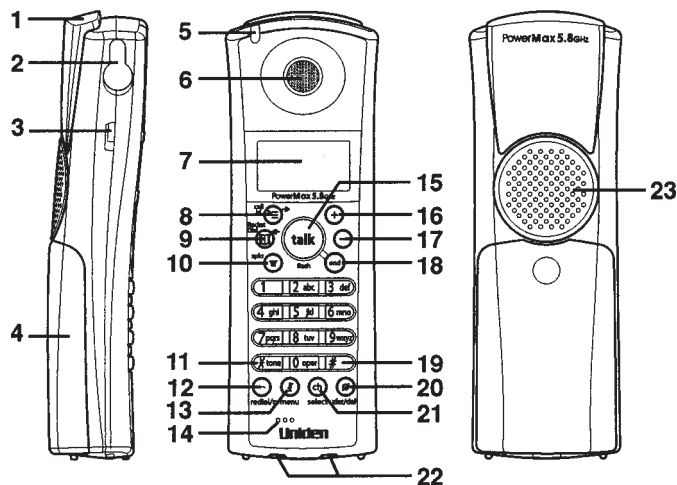

1. Antenne du combiné
2. Bouchon de la prise de casque d'écoute
3. Ouvertures pour l'attache-ceinture
4. Compartiment pour le bloc-piles du combiné
5. Voyant à DEL de nouveau message
6. Écouteur du combiné
7. Affichage ACL
8. Touche de l'afficheur (afficheur de l'appel en attente)  $\equiv$ / $\rightarrow$  ( curseur de droite)
9. Touche "☰" (répertoire)/RocketDial/ $\leftarrow$  ( curseur de gauche)
10. Touche du haut-parleur "spkr"  $\blacktriangledown$
11. Touche "\*/tonalité"
12. Touche " $\leftarrow$ " (recomposition)/pause (p)
13. Touche de menu/" $\#$ " suppression du son
14. Microphone du combiné
15. Touche de communication "Talk"/Crochet commutateur "Flash"
16. Touche + de déplacement vers le haut
17. Touche - de déplacement vers le bas
18. Touche de fin "end"
19. Touche "#"
20. Touche de transfert/Touche d'effacement "Del" " $\emptyset$ "
21. Touche de sélection/channel (canal)
22. Bornes de charge du combiné
23. Haut-parleur mains libres

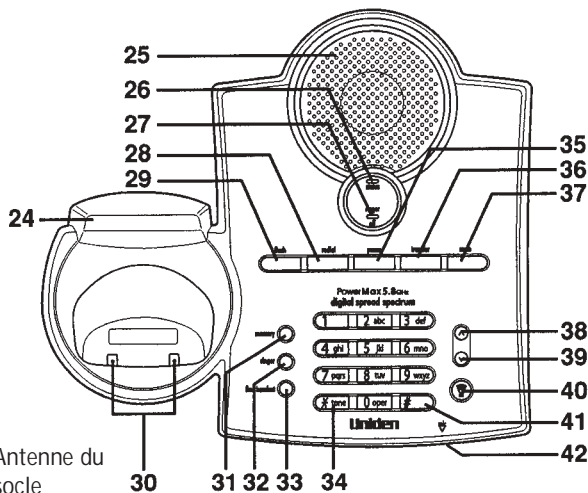

- 24. Antenne du socle
- 25. Haut-parleur
- 26. Voyant à DEL du statut
- 27. Voyant à DEL de la sonnerie hors fonction
- 28. Touche de recomposition
- 29. Touche du crochet commutateur "Flash"
- 30. Bornes de charge du socle
- 31. Touche de mémoire
- 32. Touche de sonnerie
- 33. Touche de recherche du combiné
- 34. Touche "✳ tone"
- 35. Touche de pause
- 36. Touche de transfert
- 37. Touche de suppression du son
- 38. Touche ▲ de déplacement vers le haut
- 39. Touche ▼ de déplacement vers le bas
- 40. Touche de conversation "Talk"/📶
- 41. Touche "#"
- 42. Microphone

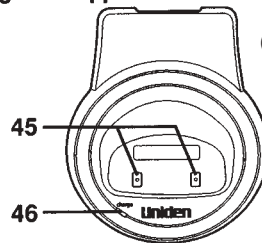
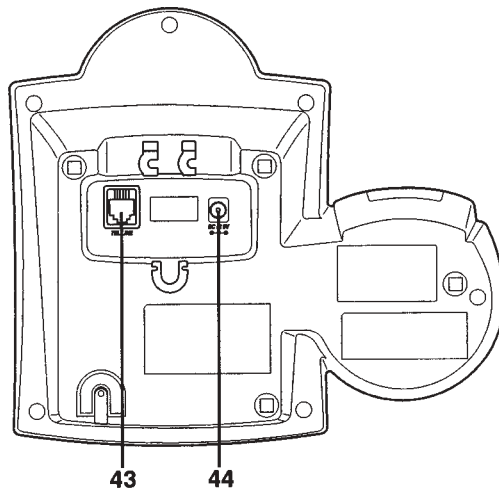

(TRU5865-2 seulement)

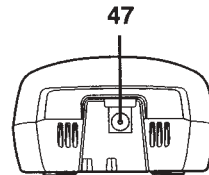

- 43. Prise de ligne téléphonique
- 44. Prise d'entrée de l'alimentation
- 45. Bornes de charge (TRU5865-2 seulement)
- 46. Voyant à DEL de charge (TRU5865-2 seulement)
- 47. Prise d'entrée de l'alimentation CC (TRU5865-2 seulement)

# Lire ceci en premier

Avant d'utiliser votre nouveau téléphone sans fil, vous devez l'initialiser. Suivez ces quelques étapes simples :

## Étape 1 (page 9)

Déballez le téléphone et tous ses accessoires.

## Étape 2 (page 10)

Ensuite, choisissez le meilleur endroit où installer le socle (l'unité de base).

## Étape 3 (pages 11 à 14)

Puis insérez le bloc-piles dans le combiné. Branchez le socle. Vous devez charger le bloc-piles pendant plus de 15 à 20 heures avant de brancher et d'utiliser votre téléphone.

## Étape 4 (pages 15 à 17)

Finalement, réglez les options de l'afficheur et programmez votre indicatif régional dans la mémoire afin de pouvoir utiliser le service de l'afficheur. Choisissez la langue d'affichage que vous désirez utiliser.

**Remarque :** Sautez l'étape de programmation de l'indicatif régional si vous vivez dans une région qui nécessite la composition à 10 chiffres.

### Quelques remarques à propos du code de sécurité numérique

Afin d'éviter tout appel non autorisé à partir de votre socle, ce téléphone sans fil utilise un code de sécurité numérique. Ce code de sécurité empêche les autres combinés sans fil de faire des appels à travers votre socle. Lorsque vous chargez le bloc-piles pour la première fois, un code de sécurité aléatoire sera attribué automatiquement entre votre socle et votre combiné. Si vous désirez réinitialiser le code de sécurité, référez-vous à la page 46.

# Vérifier le contenu de l'emballage

Assurez-vous que les accessoires suivants se trouvent dans l'emballage en l'ouvrant. Si l'un de ces items manque ou est endommagé, communiquez avec le département des pièces d'Uniden.

- Socle (1)
- Combiné [TRU5865 (1)/TRU5865-2 (2) \*]
- Adaptateur CA [TRU5865 (1)/TRU5865-2 (2)]
- Bloc-piles rechargeable [TRU5865/TRU5865-2 (2)]
- Fil de ligne téléphonique (1)
- Attache-ceinture [TRU5865 (1)/TRU5865-2 (2)]
- Chargeur (1) [TRU5865-2 seulement]

## Également inclus :

- Ce guide d'utilisation
- Autre documentation imprimée

\* Pour plus de détails sur le fonctionnement et les restrictions du second combiné, veuillez vous référer à la section "Explications de votre téléphone", à la page 42.

Département des pièces d'Uniden  
(800) 554-3988

Les heures d'ouverture sont de 7 h 00 à 17 h 00, heure centrale.  
Vous pouvez nous rejoindre sur le web au : [www.uniden.com](http://www.uniden.com)

# Réglages de votre téléphone

Faites ce qui suit pour l'installer :

- A. Choisissez le meilleur emplacement
- B. Installez le bloc-piles
- C. Branchez le socle
- D. Choisissez un mode de composition

## A. Choisissez le meilleur emplacement

Avant de choisir un endroit où installer votre nouveau téléphone, lisez les "REMARQUES SE RAPPORTANT À L'INSTALLATION" à la page 52. Considérez les quelques suggestions suivantes :

Évitez les sources de chaleur telles que les plinthes électriques, conduits d'air et la lumière directe du soleil.

Évitez les téléviseurs et autres composants électroniques.

Évitez les sources de bruit telles que qu'une fenêtre donnant sur une rue à forte circulation.

Éloignez-vous des fours à micro-ondes.

Évitez les endroits humides, très froids ou poussiéreux, ainsi que les sources de vibrations mécaniques.

Choisissez un emplacement central

Éloignez-vous des ordinateurs personnels

Éloignez-vous des autres téléphones sans fil

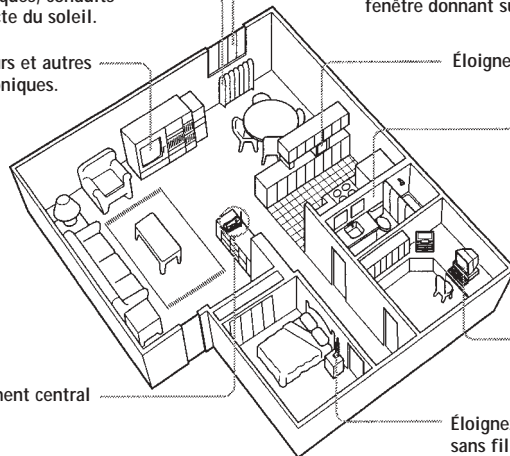

## B. Installer le bloc-piles du combiné

Avant de brancher votre téléphone et de l'utiliser, chargez le bloc-piles du combiné pendant 15 à 20 heures.

1. Pour sortir le couvercle du bloc-piles, appuyez sur celui-ci en le glissant vers le bas du téléphone.
2. Raccordez le connecteur du bloc-piles en vous assurant que la polarité (les fils noir et rouge) est correcte, puis insérez le bloc-piles dans son compartiment.

N'appliquez pas de force en effectuant cette connexion. Ceci pourrait endommager le bloc-piles ainsi que le combiné. Les connecteurs de plastique ne peuvent s'insérer que d'une seule façon. Assurez-vous de bien aligner les connecteurs du bloc-piles. Lorsque vous êtes certain d'avoir effectué correctement la connexion, insérez le bloc-piles dans le compartiment. Ne pincez pas les fils.

3. Refermez solidement le couvercle du compartiment du bloc-piles en le glissant vers le haut, jusqu'à ce qu'il soit solidement verrouillé en place.
4. Placez le combiné sur le chargeur en plaçant les touches vers l'avant.

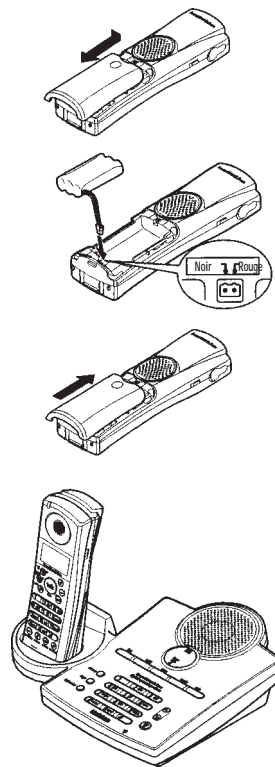

- N'utilisez que le bloc-piles Uniden (modèle BT-446) inclus avec votre téléphone. Des piles de rechange sont également disponibles au département des pièces de Uniden (voir page 9).
- Rechargez votre téléphone sur une base régulière en le replaçant sur le socle après chaque usage.

## Durée d'utilisation du bloc-piles (par recharge)

Lorsqu'il est pleinement rechargé :

- Quatre heures d'utilisation continue;
- Huit jours lorsque le combiné est en mode d'attente.



Lorsque vous rechargez le combiné, le sommaire de l'afficheur ainsi que le nom du combiné, H51, seront affichés. Dans le cas du TRU5865-2, et l'inscription H52 apparaît lorsque le second combiné se recharge.

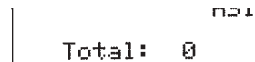

## Lorsque la charge du bloc-piles s'affaiblit

Lorsque le bloc-piles s'affaiblit et qu'il doit être rechargé, le téléphone est programmé pour sauvegarder l'alimentation en éliminant certaines fonctions. Si le téléphone n'est pas en cours d'utilisation, l'inscription "Low Battery" (bloc-piles faible) clignote et aucune des touches ne pourra fonctionner.

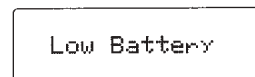

Si le téléphone est en cours d'utilisation, l'inscription "Low Battery" apparaît à l'affichage ACL et le combiné émet des bips. Terminez votre conversation aussi rapidement que possible et ramenez le combiné sur le socle pour qu'il puisse se recharger.



La mémoire de sauvegarde intégrée peut conserver les noms et numéros dans la mémoire du téléphone pendant un délai maximum de 2 minutes, ce qui vous permet de remplacer le bloc-piles.

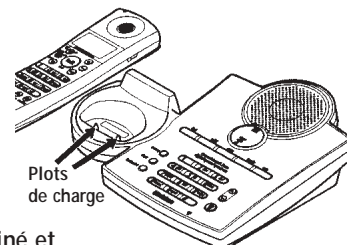

## Nettoyer les bornes de contact du bloc-piles

Pour conserver une bonne qualité de charge, il est important de nettoyer toutes les bornes de contact du combiné et du socle environ une fois par mois. Servez-vous d'un chiffon doux ou de tout autre nettoyeur pour bornes de contact. N'utilisez pas de liquides ni de dissolvants.

## C. Branchez le socle

1. Branchez l'adaptateur secteur CA dans la prise d'entrée de **9V CC** située à l'arrière du socle.

"88" apparaîtra sur le socle et changera à "0" en quelques secondes. Le "0" indique qu'il n'y a pas de messages dans la boîte vocale de votre répondeur numérique.

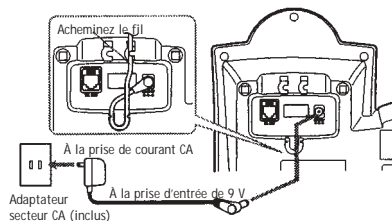

2. Installez le socle et le chargeur (TRU5865-2 seulement) sur un bureau ou une table et placez le combiné sur celui-ci, tel que démontré.
3. Lorsque le combiné a été bien déposé sur les bornes de charge du socle, le voyant à DEL status du socle s'allume. Si le voyant ne s'allume pas, vérifiez si l'adaptateur CA est bien branché et les bornes de contact du socle et du combiné soient alignés.



- N'utilisez que l'adaptateur secteur CA AD-313 inclus. N'utilisez pas d'autre type d'adaptateur CA.
  - Raccordez l'adaptateur secteur CA à une prise de courant qui n'est pas activée par un interrupteur mural.
  - Afin de pouvoir facilement débrancher le socle, placez-le près de la prise de courant.
- Après avoir installé le bloc-piles dans le combiné, vous devez charger pleinement le bloc-piles du combiné pendant environ 15 à 20 heures avant de le brancher à la prise téléphonique. Une fois le bloc-piles pleinement chargé, insérez le fil téléphonique dans le socle puis branchez l'autre extrémité dans la prise téléphonique murale.

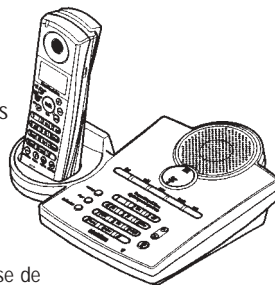

Acheminez le fil d'alimentation de manière à ce qu'il ne puisse faire trébucher quelqu'un, ni là où il pourrait être écorché et devenir ainsi un risque d'incendie ou autre danger électrique.

4. Une fois le bloc-piles rechargé, branchez l'une des extrémités du fil téléphonique dans la prise d'entrée TEL LINE située à l'arrière du socle puis branchez l'autre extrémité dans la prise modulaire.



Modulaire



Fil téléphonique (inclus)

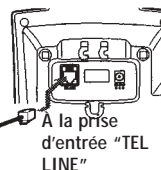

Si votre prise téléphonique n'est pas modulaire, communiquez avec votre compagnie de téléphone locale.



- Si vous n'êtes pas certain(e) de votre système de composition, faites un appel d'essai si la communication est établie, laissez le commutateur tel quel; sinon, réglez-le à la position "pulse".
- Si votre système téléphonique est à impulsions et que désiriez envoyer des tonalités DTMF dans certaines situations pendant un appel, vous pouvez permuter "switch-over" au mode de composition à tonalité. (Référez-vous à la section "Permutation de la tonalité en cours d'appel", à la page 23.)

## D. Choisir le mode de composition

La plupart des systèmes téléphoniques utilisent la composition à tonalité qui envoie des tonalités DTMF à travers les lignes téléphoniques. Certains systèmes téléphoniques utilisent encore le mode de composition à impulsions, dans les secteurs ruraux, par exemple. Le mode de composition par défaut est le mode à tonalité. Réglez le mode de composition selon vos besoins de la façon suivante :

1. Lorsque le téléphone est en mode d'attente, appuyez sur la touche **menu/mute**.
2. Appuyez sur la touche - pour déplacer le curseur à la position "Mode de composition".
3. Appuyez sur la touche **select/ch** et le réglage actuel sera affiché à l'écran. (le réglage initial est le mode à tonalité)
4. Appuyez sur la touche + ou - pour changer la sélection.
5. Appuyez sur la touche **select/ch** et une tonalité de confirmation se fera entendre.
6. Appuyez sur la touche **end** pour quitter.

```
▶ Ringer Volume
Ringer Tones
Distinct. Ring
```

```
Distinct. Ring
Caller ID Setup
▶ Dial Mode
```

```
▶ Tone Dialing
Pulse Dialing
```

## Terminologie

Tout au long de ce guide des termes tels que "Standby" (Mode d'attente) et "Talk Mode" (Mode de conversation) sont utilisés. Voici l'explication de ces termes :

**Standby Mode** (Mode d'attente) - Le combiné n'est pas en utilisation, il est éloigné du socle et on n'a pas appuyé sur la touche **talk/flash** ou **spkr**. Aucune tonalité n'est entendue.

**Talk Mode** (Mode de conversation) - Le combiné est éloigné du socle, la touche **talk/flash** ou **spkr** a été enfoncée et la tonalité se fait entendre.

## Régler les options de l'afficheur

L'afficheur comporte trois options : la communication automatique 'AutoTalk', l'affichage de l'appel en attente (CIDCW) et la programmation de l'indicatif régional. Référez-vous à la page 16 pour plus de détails au sujet de la programmation de l'indicatif régional.

La fonction 'AutoTalk' vous permet de répondre à un appel sans appuyer sur la touche *talk/flash* ou *spkr*. Si le téléphone sonne lorsque la fonction AutoTalk est activée, soulevez simplement le combiné du socle pour y répondre. Si le téléphone sonne lorsque la fonction AutoTalk est activée, décrochez simplement le combiné du socle. Si le combiné n'est pas sur le socle, appuyez sur n'importe quelle touche, la touche *\*/tone*, ou *#* pour répondre à l'appel. Si la fonction 'AutoTalk' est désactivée, vous devez appuyer sur la touche *talk/flash* ou *spkr* pour répondre à l'appel.

L'afficheur de l'appel en attente (CIDCW) fonctionne de la même façon que l'afficheur et l'afficheur de l'appel en attente. L'afficheur avancé vous permet de traiter les appels en attente de sept manières différentes. (Référez-vous à la page 39.)

**Vous devez être abonnés au service de l'afficheur et de l'afficheur de l'appel en attente auprès de votre compagnie de téléphone afin de vous prévaloir de cette fonction.** L'afficheur avancé est un service séparé offert par votre compagnie de téléphone locale.

Pour changer vos options de l'afficheur :

1. Dans le mode d'attente, appuyez sur la touche *menu/mute*.
2. Appuyez sur les touches + ou - pour déplacer le curseur jusqu'à la position 'Réglage de l'afficheur' puis, appuyez sur la touche *select/ch*.
3. Appuyez sur les touches + ou - pour sélectionner la fonction de conversation automatique 'AutoTalk' ou CIDCW puis, appuyez sur la touche *select/ch*.
4. Appuyez sur les touches + ou - pour changer la sélection. 'AutoTalk' (conversation automatique) : 'AutoTalk' en fonction ou hors fonction. 'CIDCW' (afficheur et afficheur de l'appel en attente) en fonction, 'CW Deluxe' (afficheur avancé) ou 'CIDCW' hors fonction.
5. Appuyez sur la touche *select/ch* et une tonalité de confirmation se fera entendre. Pour compléter le réglage, assurez-vous de replacer le combiné sur le socle.
6. Pour quitter, appuyez sur la touche *end*.

▶ Ringer Volume  
Ringer Tones  
Distinct. Ring

Ringer Tones  
Distinct. Ring  
▶ Caller ID Setup

▶ Auto Talk  
CIDCW  
Area Code

Auto Talk On  
▶ Auto Talk Off

▶ CIDCW On  
CW Deluxe On  
CIDCW Off



- Si votre indicatif régional nécessite la composition de 10 chiffres, omettez cette étape.
- Lorsque l'indicatif régional a déjà été programmé dans la mémoire, celui-ci sera affiché. Pour le changer, appuyez trois fois sur la touche *xfer/del*. Puis, entrez le nouvel indicatif régional. Vous pouvez appuyez sur la touche /RocketDial/ ← pour déplacer le curseur et → éditer l'indicatif régional.

## Entrer votre indicatif régional

Si vous entrez votre indicatif régional de 3 chiffres dans l'option "Indicatif régional", votre indicatif régional n'apparaîtra pas dans le répertoire des données de l'afficheur. Ne programmez pas cette option si votre région nécessite la composition de 10 chiffres.

1. Lorsque le téléphone est en mode d'attente, appuyez sur la touche de l'afficheur *menu/mute*.
2. Appuyez sur les touches + ou - pour déplacer le curseur jusqu'à la position 'Réglage de l'afficheur' puis, appuyez sur la touche *select/ch*.
3. Appuyez sur les touches + ou - pour sélectionner "Indicatif régional" puis, appuyez sur la touche *select/ch*.
4. Appuyez sur les touches numériques (0-9) pour entrer l'indicatif régional à 3 chiffres.
5. Appuyez sur la touche *select/ch* et une tonalité de confirmation se fera entendre.
6. Pour quitter, appuyez sur la touche *end*.

▶ Ringer Volume  
Ringer Tones  
Distinct. Ring

Ringer Tones  
Distinct. Ring  
▶ Caller ID Setup

Auto Talk  
CIDCW  
▶ Area Code

Area Code  
█

# Sélectionner la langue d'affichage

Vous pouvez sélectionner la langue d'affichage de l'écran. Vous pouvez choisir l'anglais, le français ou l'espagnol.

1. Lorsque le téléphone est en mode d'attente, appuyez sur la touche *mute/menu*.
2. Appuyez sur les touches + ou - pour sélectionner la fonction de la langue 'Langage' puis, appuyez sur la touche *select/ch*.
3. Appuyez sur les touches + ou - pour sélectionner 'English' (anglais) 'French' (français) ou 'Spanish' (espagnol).
5. Appuyez sur la touche *select/ch* et une tonalité de confirmation se fera entendre.
6. Pour quitter, appuyez sur la touche *end*.

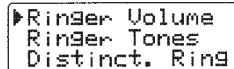

```
▶ Ringer Volume
Ringer Tones
Distinct. Ring
```



```
Caller ID Setup
Dial Mode
▶ Language
```

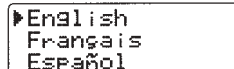

```
▶ English
Français
Español
```



- Si vous désirez activer la fonction de conversation automatique 'AutoTalk' référez à la page 15 'Régles les options de l'afficheur'. La fonction de conversation automatique peut être utilisée uniquement lorsque la fonction 'AutoTalk' est activée.
- Le microphone du combiné est situé au bas du combiné (référez-vous à la section "Commandes et fonctions" à la page 6). Positionnez-vous le plus près possible du socle et parlez clairement.
- Le microphone du socle est situé sous le socle. Positionnez-vous le plus près possible du socle et parlez clairement.

## Faire et recevoir des appels

Il vous est possible d'utiliser le haut-parleur mains libres du combiné lorsque vous êtes en communication. L'utilisation du haut-parleur mains libres ne nomme 'la conversation en mode mains libres'. Cette fonction vous permet de communiquer aisément tout en performant d'autres tâches, tel que cuisiner. L'icône '📞' apparaît lorsque vous êtes en conversation en mode mains libres.

Vous pouvez facilement passer au mode de 'conversation mains libres'. Pour passer à ce mode en cours de conversation, appuyez sur la touche *spkr*.

	Le combiné est sur son socle	Le combiné est éloigné du socle
<b>Répondre à un appel</b>	<b>Combiné sur le socle</b> Lorsque le téléphone sonne, soulevez le combiné du socle. (AutoTalk) ou appuyez sur la touche <i>talk/flash</i> . <b>Combiné hors du socle</b> Appuyez sur n'importe quelle touche numérique, la touche <i>*/tone</i> , ou <i>#</i> (Réponse toute touche) ou appuyez sur la touche <i>talk/flash</i> .	Appuyez sur la touche '📞' (talk).
<b>Faire un appel</b>	<ol style="list-style-type: none"><li>1) Soulevez le combiné.</li><li>2) Appuyez sur la touche <i>talk/flash</i>.</li><li>3) Attendez le signal de tonalité.</li><li>4) Composez le numéro.</li></ol> <p>- OU -</p> Composez le numéro, puis appuyez sur <i>talk/flash</i> .	<ol style="list-style-type: none"><li>1) Appuyez sur la touche '📞' (talk).</li><li>2) Attendez le signal de tonalité.</li><li>3) Composez le numéro.</li></ol> <p>- OU -</p> Composez le numéro, puis appuyez sur <i>talk/flash</i> .
	<b>Remarque :</b> Si l'appel n'est pas établi, vous entendrez un bip et l'inscription 'Unavailable' (non disponible) apparaîtra à l'affichage	
<b>Raccrocher</b>	Appuyez sur <i>end</i> ou remettez le combiné sur le socle. (Mode de mise en attente automatique 'AutoStandby')	Appuyez sur la touche '📞' (talk).
<b>Pour insérer une pause dans la séquence de composition</b>	Lorsque vous composez le numéro, appuyez sur la touche <i>redial/p</i> avant d'appuyer sur la touche <i>talk/flash</i> . Un "P" apparaîtra à l'affichage, vous indiquant qu'une pause a été insérée.	Lorsque vous composez le numéro, appuyez sur la touche <i>redial/pause/p</i> .

# Recomposer un appel

Les trois derniers numéros composés peuvent être recomposés rapidement.

## Recomposition en mode d'attente

1. Appuyez sur la touche **redial/p**. Le dernier numéro composé apparaîtra à l'affichage.
2. Appuyez de nouveau sur la touche **redial/p**. Un des trois dernier numéro composé apparaîtra à l'affichage à chaque pression de la touche **redial/p**.
3. Appuyez sur la touche **talk/flash** ou **spkr**. Le numéro sélectionné sera composé.
4. Pour raccrocher, appuyez sur la touche **end**.

## Recomposition en mode de conversation 'Talk'

1. Appuyez sur la touche **talk/flash** ou **spkr**.
2. Appuyez sur la touche **redial/p**. Le dernier numéro composé sera affiché et composé.
3. Pour quitter, appuyez sur la touche **end**.



Lorsque vous utilisez la recomposition en mode de conversation 'Talk', seulement le sernier numéro composé sera affiché.

## Recomposition à partir du socle

1. Pour recomposer le dernier numéro composé à partir du socle, appuyez sur la touche '☎' (talk).
2. Appuyez sur la touche **redial** sur le socle. Le dernier numéro composé à partir du socle est recomposé.
3. Pour raccrocher, appuyez sur la touche '☎' (talk).

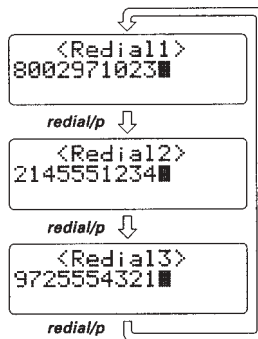

- Si le numéro excède 32 chiffres, seulement les 32 premiers chiffres seront retenus pour la composition abrégée.
- Si la mémoire de recomposition est vide, un bip se fera entendre.



- Si vous sélectionnez la sonnerie hors fonction, l'inscription 'Ringer off' (Sonnerie hors fonction) apparaît à l'écran lorsque vous placez un appel, lorsque vous recevez un appel ou lorsque le combiné se recharge.
  
- Si vous mettez la sonnerie hors fonction, la sonnerie ne sonnera pas.

## Régler le niveau de volume de la sonnerie

1. Lorsque le téléphone est en mode d'attente, appuyez sur la touche *menu/mute*.
2. Appuyez sur la touche + ou la touche - pour déplacer le curseur à 'Ringer Volume' (volume de la sonnerie).
3. Appuyez sur la touche *select/ch*.
4. Appuyez sur la touche + ou la touche - pour déplacer le curseur vers les réglages de la sonnerie (hors fonction, sonnerie faible ou sonnerie élevée). Vous entendrez la sonnerie ou la mélodie au niveau de sonnerie sélectionné.
5. Appuyez sur la touche *select/ch* et vous entendrez une tonalité de confirmation.
6. Pour quitter, appuyez sur la touche *end*.

```
▶Ringer Volume  
Ringer Tones  
Distinct. Ring
```

```
Ringer Off  
Ringer Low  
▶Ringer High
```

### Mise en sourdine de la sonnerie (Temporaire)

Vous pouvez temporairement mettre la sonnerie en sourdine. Lorsque le combiné est hors du socle et que le téléphone sonne, appuyez sur la touche *end*. La tonalité retournera au réglage précédent dès que vous parviendra le prochain appel.

## Volume du socle

En mode d'attente, appuyez sur la touche *ringer* du socle pour sélectionner un des trois réglages de la sonnerie du socle (élevé, faible ou hors fonction). Vous entendrez le niveau de volume sélectionné. Le réglage change à chaque pression de la touche ringer.

## Réglage de la tonalité de la sonnerie

1. Lorsque le téléphone est en mode d'attente, appuyez sur la touche *menu/mute*.

```
▶Ringer Volume  
Ringer Tones  
Distinct. Ring
```

2. Appuyez sur la touche + ou sur la touche - pour déplacer le curseur jusqu'à l'option 'Ringer Tones' puis, appuyez sur la touche **select/ch.** vers l'une des 6 sonneries et 4 mélodies :
  - Sonneries [battement, claquement, saute-mouton, tintement, rappel, alerte légère]
  - Mélodies [9ième Beethoven, For Elise (Elise), Joyeux Noël (Merry-Xmas), Home Sweet Home (Hm Swt Hm)]
3. Appuyez sur la touche + ou - pour déplacer le curseur. Vous entendrez la sonnerie ou la mélodie en défilant à travers les options.
4. Appuyez sur la touche **select/ch** et vous entendrez une tonalité de confirmation.
5. Pour quitter, appuyez sur la touche **end.**

```
Ringer Volume
▶Ringer Tones
Distinct. Ring
```

```
▶Flicker
Clatter
Leap Frog
```

## Réglage de la sonnerie distinctive

Le réglage de sonnerie distinctive vous permet de jumeler une "sonnerie distinctive" à une adresse mémoire. Lorsqu'un appel vous parvient et que les données de l'afficheur sont les mêmes que celles d'une adresse mémoire, la sonnerie distinctive programmée pour cet appelant en particulier se fera entendre.

Si vous avez réglé plusieurs sonneries distinctives à diverses adresses mémoire et que vous réglez l'option de sonnerie distinctive à la position "hors fonction", aucune sonnerie ne se fera entendre. Tous les appels entrants auront une tonalité de sonnerie normale. Si vous réglez la sonnerie distinctive à la position "en fonction", celle-ci activera la sonnerie distinctive programmée dans chaque adresse mémoire.

1. Lorsque le téléphone est en mode d'attente, appuyez sur la touche **menu/mute.**
2. Appuyez sur la touche + ou la touche - pour déplacer le curseur à la position "sonnerie distinctive" puis, appuyez sur la touche **select/ch.**
3. Appuyez sur la touche + ou - pour sélectionner la sonnerie distinctive "en fonction" ou "hors fonction".
4. Appuyez sur la touche **select/ch** et vous entendrez une tonalité de confirmation.
5. Pour quitter, appuyez sur la touche **end.**

```
▶Ringer Volume
Ringer Tones
Distinct. Ring
```

```
Ringer Volume
Ringer Tones
▶Distinct. Ring
```

```
▶Distinctive On
Distinctive Off
```



- Si vous réglez la sonnerie à la position hors fonction, le téléphone ne sonnera pas.
- Pour programmer des numéros de téléphone, des noms, des sonneries distinctives et des numéros de composition abrégée, référez-vous à la section du répertoire de la page 26.

## Régler le niveau de volume de l'écouteur et le haut-parleur mains libres du combiné

Les réglages du niveau de volume de l'écouteur du combiné (niveau de volume faible, moyen, élevé et maximum) peuvent uniquement être réglés pendant un appel. Appuyez sur la touche - ou + afin de sélectionner le réglage désiré. Lorsque vous raccrochez, l'appareil garde en mémoire le réglage sélectionné.



Vous entendrez une tonalité d'erreur lorsque vous appuyez sur la touche + au niveau de volume maximum ou sur la touche - au niveau le plus faible.

## Régler le niveau de volume du haut-parleur du socle

Les réglages du haut-parleur du socle (10 niveaux : 0-9) peuvent être réglés seulement pendant un appel. Appuyez sur la touche '▼' ou '▲' sur le socle pour choisir le niveau de volume.



Si vous appuyez sur la touche '▲' pour le niveau maximum (9) et '▼' pour le niveau le plus faible (0), vous entendrez un bip.

## Mettre le microphone en sourdine

Vous pouvez temporairement mettre le microphone hors fonction afin que la personne à qui vous parlez ne vous entende pas.

### À l'aide de combiné

Pendant un appel, appuyez sur la touche **menu/mute** et maintenez-la enfoncée pour mettre en sourdine le microphone. L'inscription "Mute" apparaîtra à l'affichage. Appuyez de nouveau sur la touche **menu/mute** pour mettre en sourdine.

### À l'aide du socle

Pendant un appel, appuyez sur la touche **menu/mute** et maintenez-la enfoncée pour mettre en sourdine le microphone. Le voyant à DEL Speaker clignotera sur le socle. Appuyez de nouveau sur la touche **menu/mute** pour mettre en sourdine.



- Si vous appuyez sur la touche end pour annuler la mise en sourdine, l'appel sera coupé et le téléphone retournera en mode d'attente.
- Si vous appuyez sur la touche xfer/del sur le combiné ou sur la touche find handset/transfer ou flash sur le socle lorsque vous êtes en sourdine, la mise en sourdine sera annulée.

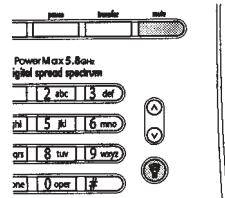
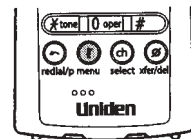

# Permutation de la tonalité en cours d'appel

Certaines compagnies de téléphone utilisent des appareils qui nécessitent la composition à impulsions (ou rotative). Vous pouvez passer du mode d'impulsions à celui de la tonalité pendant un appel lorsque vous désirez entrer des chiffres en mode de tonalité. Vous pourriez, par exemple, entrer votre numéro de compte bancaire après avoir appelé votre banque. Vous pouvez envoyer les chiffres de votre compte de banque en utilisant des tonalités "DTMF".

Faites d'abord votre appel en mode de composition à impulsions. Lorsque la communication se fait, appuyez sur la touche **\*/tone**. Entrez le numéro désiré. Ces chiffres seront envoyés en mode de tonalité. Lorsque vous avez terminé l'appel, le mode de tonalité est annulé et l'appareil revient au mode de composition à impulsions.

## Déplacements hors de portée

Si pendant un appel vous vous déplacez trop loin du socle, vous commencerez à entendre des cliquetis. Au fur et à mesure que vous vous éloignerez, le bruit des parasites augmentera en intensité. Si vous dépassez les limites de la portée, l'appel sera coupé dans un délai de 30 secondes.

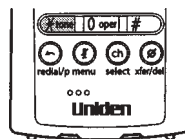

## Sélectionner un canal différent

S'il y a des parasites sur la ligne pendant que vous utilisez votre téléphone, vous pouvez changer manuellement le canal afin d'obtenir une transmission plus nette. Cette fonction ne peut être activée que lorsque le téléphone est en fonction et que vous êtes sur la ligne. Appuyez sur la touche **select/ch**. L'inscription "Bologna" apparaît à l'afficheur, vous indiquant que le téléphone recherche un autre canal. Pour plus de détails en rapport avec les interférences, référez-vous à la section "Interférences" à la page 52.



- La fonction de permutation de la tonalité est disponible uniquement lorsque le téléphone est réglé au mode de composition à impulsions.
- Ce numéro spécial peut être programmé dans une adresse mémoire. Ceci se nomme la composition à la chaîne (Référez-vous à la page 35.)

## Remarques

- Si le bloc-piles du combiné est complètement drainé, le combiné n'émettra pas de bip pendant un télé-signal.
- Si vous appuyez sur la touche *xfer/del* sur le combiné pendant une conférence à 3 voies, vous entendrez un bip.
- Pendant une conférence à 3 voies, toutes les touches du socle, à l'exception des touches  (talk), volume  ou  et *mute*, seront désactivées.
- Si le socle et le combiné ne connectent pas à l'intérieur d'un délai de 30 secondes, l'opération sera annulée.
- La conférence à trois voies n'est pas permise entre le combiné et le haut-parleurs mains libres du socle et un appel extérieur. Si vous appuyez sur la touche  (talk) sur le socle lorsque vous utilisez le haut-parleur mains libres du combiné, vous entendrez un bip et vice et versa.

## Recherche du combiné

Pour localiser le combiné (lorsqu'il est éloigné du socle), appuyez sur la touche find *handset/transfer* sur le socle, en mode d'attente. Le combiné émet des bips pendant 60 secondes et l'inscription "Balayage" apparaîtra à l'affichage.

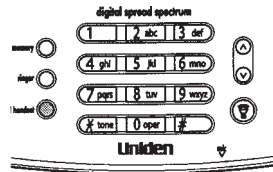

Le télé-signal est annulé à la pression de n'importe quelle touche, la touche *find handset/transfer* ou lorsque vous remettez le combiné sur le socle. De plus, si vous recevez un appel, le télé-signal sera également annulé.



## Conférence à 3 voies

Votre téléphone vous offre la conférence à trois voies entre le combiné, le socle et une ligne extérieure.

### Lorsque vous conversez à partir du combiné

1. Appuyez sur la touche  (talk) sur le socle pour activer la conférence à trois voies.
2. Pour raccrocher, appuyez sur la touche  (talk) sur le socle. Le combiné demeurera en communication avec l'appel extérieur.

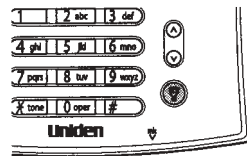

### Lorsque vous conversez à partir du socle

1. Appuyez sur la touche *talk/flash* sur le combiné pour activer la conversation à trois voies.
2. Pour raccrocher, replacez le combiné sur le socle ou appuyez sur la touche *end* sur le combiné. Le socle demeurera en communication avec l'appel extérieur.

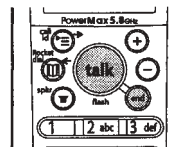

# Transférer un appel



Remarque

- Si vous transférez un appel qui n'est pas répondu dans un délai de 5 minutes, l'appel sera coupé. Le combiné retournera en mode d'attente.
- L'appel transféré ne sera pas annulé si vous déposez le combiné sur le socle.
- Si le combiné n'est pas sur le socle et que vous le replacez sur celui-ci pendant une tonalité de transfert d'appel, vous pourrez accéder à l'appel en soulevant le combiné (lorsque la fonction de conversation automatique 'AutoTalk' est activée).
- Si vous appuyez sur la touche **xfer/del** (ou la touche **find handset/transfer**) pendant que la sonnerie est mise en sourdine, la sourdine s'annulera.

## Pour transférer un appel du combiné au socle

1. Appuyez sur la touche **xfer/del** sur le combiné pendant un appel. L'appel sera mis automatiquement en attente et la tonalité de transfert d'appel retentira sur le socle et le combiné.
2. Appuyez sur la touche '☎' (talk) sur le socle pour recevoir l'appel transféré. Le combiné retournera en mode d'attente. Pour annuler le transfert, appuyez sur la touche **talk/flash** ou **spkr**.



Hold  
Transfer Call

## Pour transférer un appel du socle au combiné

### Avec la touche **find/handset/transfer**

1. Appuyez sur la touche **transfer** sur le socle pendant un appel. L'appel sera mis automatiquement en attente et la tonalité de transfert d'appel retentira sur le combiné et le socle.
2. Appuyez sur la touche **talk/flash** ou **spkr** sur le combiné. (Soulevez le combiné du socle ou appuyez sur une touche numérique, la touche \*/tone ou # (lorsque la fonction de conversation automatique 'AutoTalk' est activée)). La tonalité de transfert s'arrête. Pour annuler le transfert, appuyez sur la touche **find handset/transfer** ou '☎' (talk) sur le socle.



Transfer Call

### Avec la fonction de haut-parleurs mains libres

Lorsque le haut-parleur mains libres est en utilisation et que le combiné repose sur le socle, l'appel sera transféré au combiné lorsque vous soulevez celui-ci du socle. Pour un transfert entre le second combiné le combiné original ou le socle, référez-vous à la section "Fonction de transfert d'appel" à la page 54.



Remarques

- Pendant le transfert d'un appel, les touches du socle, à l'exception de la touche **talk/flash** et la touche **spkr** ne seront pas activées.
- Lorsque vous transférez un appel, les touches du socle, à l'exception de la touche "☎" de conversation (talk) et la touche **find handset/transfer** sont désactivées.



- Vous devez être abonné au service de l'afficheur de l'appel en attente auprès de votre compagnie de téléphone locale pour vous prévaloir de ce service.

## Touche de crochet commutateur “Flash” et d’appel en attente

Si vous êtes abonné au service “d’appel en attente” et que vous entendez, au cours d’un appel, la tonalité vous indiquant un deuxième appel, appuyez sur la touche **talk/flash** pour accéder à celui-ci. Il peut y avoir une brève pause avant d’être raccordé au nouvel appel entrant. Appuyez de nouveau sur **talk/flash** afin de revenir à l’appel original.

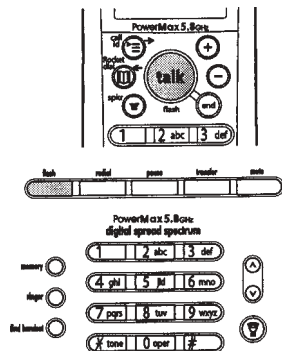

## Voyant à DEL de nouveau message

Le voyant à DEL de nouveau sur le combiné est conçu pour fonctionner de concert avec le service de la messagerie vocale de votre compagnie de téléphone locale. Le voyant à DEL clignotera lorsque vous aurez des nouveaux messages dans votre boîte vocale.

Vous pouvez occasionnellement réinitialiser le voyant si celui-ci demeure allumé après que vous avez récupéré vos messages. Pour réinitialiser le voyant, lorsque le téléphone est en mode d'attente, appuyez sur la touche **find handset** sur le socle, jusqu'à ce que le télé-signal cesse (environ 5 secondes).

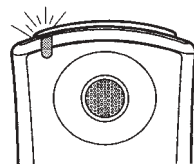

# Répertoire téléphonique

Le répertoire téléphonique vous permet de composer un numéro à la pression de quelques touches seulement. Votre appareil peut stocker des noms/numéros dans les adresses mémoire et peut effectuer la recherche en ordre alphabétique. Vous disposez de 100 adresses mémoire qui peuvent être utilisées pour le répertoire téléphonique (incluant les numéros de composition abrégée) et les messages de l'afficheur.



- Si l'une des situations se produit pendant que pour utiliser le répertoire téléphonique, celle-ci sera annulée.
  - Appuyez sur la touche **end**. Le téléphone retournera en mode d'attente (ou l'appel sera terminé).
  - Appuyez sur la touche **talk/flash** ou **spkr**.
  - Chargez le combiné.
  - Recevoir un appel, un télé-signal ou un appel transféré (en mode d'attente seulement).
  - Recevoir un appel en attente (pendant un appel seulement).
- Le temps de repos est de 30 secondes. Si le combiné demeure en repos pendant 30 secondes, le téléphone retournera en mode d'attente (ou retournera à l'appel).

## Entrer un numéro et un nom en mémoire, des sonneries distinctives et des numéros de composition abrégée

1. Lorsque le téléphone est en mode d'attente, appuyez sur la touche  /RocketDial/ ← . Le numéro de l'adresse mémoire du répertoire téléphonique sera affiché à l'écran et l'information en rapport avec la programmation et la recherche seront affichées.
  - (1<sup>ère</sup> ligne) le numéro de l'adresse mémoire du répertoire téléphonique.
  - (2<sup>ème</sup> ligne) comment effectuer une recherche (les touches numériques, + ou -)
  - (3<sup>ème</sup> ligne) comment accéder à la fonction de programmation (Appuyez sur la touche **select/ch**).

```
Phonebook : 85
Search [A-Z/↑/↓]
Store [select]
```

## Remarques

- Lorsque la mémoire est pleine, vous entendrez un bip et l'inscription "Mémoire pleine" apparaîtra à l'écran. Vous ne pourrez poursuivre la programmation.
- La touche de pause compte pour un chiffre. Si vous appuyez sur la touche **redial/p** plus d'une fois, la durée de la pause entre les chiffres sera augmentée.
  
- Si vous sélectionnez une adresse mémoire où un numéro de composition abrégée est déjà programmé, le nouveau numéro remplacera l'ancien et sera programmé dans le répertoire téléphonique.

2. Appuyez sur la touche **select/ch** et l'inscription "Entrer/Éditer un nom" apparaît à l'écran.

```
Store/Edit Name
█
```

3. Entrer un nom (jusqu'à 16 chiffres) à l'aide du clavier numérique.

- Référez-vous à la section "Étapes pour entrer des noms et des caractères spéciaux en mémoire" (à la page 29.)
- Utilisez les touches **cid/→** et **'000'/RocketDial/←** pour déplacer le curseur à l'adresse mémoire désirée.
- Utilisez la touche **xfer/del** pour effacer des caractères au besoin.
- Appuyez sur la touche **xfer/del** et maintenez-la enfoncée pour effacer tous les caractères. Si un nom n'est pas requis, passez à l'étape 4.

4. Appuyez sur la touche **select/ch** pour programmer un nom et l'inscription "Entrer/Éditer un no." apparaît.

```
Store/Edit No.
█
```

5. Appuyez sur les touches numériques pour entrer le numéro de téléphone (jusqu'à 20 chiffres) puis, appuyez sur la touche **select/ch** pour programmer un numéro.

6. L'inscription "Sonnerie distinctive" apparaîtra à l'écran. Appuyez sur la touche **+ ou -** pour déplacer le curseur à travers les options de sonnerie distinctives puis, appuyez sur la touche **select/ch**.

```
Distinctive Ring
▶No Selectn
Flicker
```

**Remarque** Si vous décidez de ne pas programmer de sonnerie distinctive, sélectionnez simplement l'option "Aucune sélection".

7. L'inscription "Composition abrégée" apparaît à l'écran. Ensuite, appuyez sur la touche **-** pour déplacer le curseur à l'adresse mémoire de composition abrégée désirée (10 adresses mémoire de composition abrégée: SPD1-SPD0).

```
Speed Dial
▶No Selectn
SPD1:Uniden Cor
```

**Remarque** Si vous ne désirez pas entrer de nom/numéro dans la mémoire de composition abrégée, sélectionnez simplement l'option "Aucune sélection".

8. Appuyez sur la touche **select/ch**. Vous entendrez une tonalité de confirmation et l'inscription "Complété" apparaîtra à l'écran.

# Étapes pour entrer des noms et des caractères spéciaux

Référez-vous aux lettres sur les touches numériques (0-9) pour sélectionner les caractères désirés. À chaque pression d'une touche numérique, le caractère apparaît dans l'ordre suivant : Les lettres majuscules en premier, les lettres minuscules ensuite et finalement le chiffre correspond à la touche.

	Le nombre de fois que la touche est enfoncée								
Touches	1	2	3	4	5	6	7	8	9
1	1								
2abc	A	B	C	a	b	c	2		
3def	D	E	F	d	e	f	3		
4ghi	G	H	I	g	h	i	4		
5jkl	J	K	L	j	k	l	5		
6mno	M	N	O	m	n	o	6		
7pqrs	P	Q	R	S	p	q	r	s	7
8tuv	T	U	V	t	u	v	8		
9wxyz	W	X	Y	Z	w	x	y	z	9
0oper	*	#	-	&	(	)	(vide)	ø	

## Si vous avez fait une erreur en entrant un nom

Utilisez les touches  /RocketDial/← ou cid/→ ou pour déplacer le curseur vers le caractère erroné. Appuyez sur la touche *xfer/del* pour l'effacer, puis entrez le caractère approprié. Pour effacer tous les caractères, appuyez et maintenez enfoncée la touche *xfer/del*.

Par exemple, pour entrer Uniden :

1. Lorsque le téléphone est en mode d'attente, appuyez sur la touche **☰**/RocketDial/←. Le combiné affiche le nombre d'adresse mémoire du répertoire que vous avez programmé ainsi que comment rechercher et programmer d'autres adresses mémoire du répertoire.
2. Appuyez sur la touche **select/ch** et l'inscription "Programmer/Éditer un nom" apparaît à l'écran.
3. Appuyez deux fois sur la touche **8**.
4. Appuyez cinq fois sur la touche **6**.
5. Appuyez six fois sur la touche **4**.
6. Appuyez quatre fois sur la touche **3**, puis appuyez sur **cid/→** pour déplacer le curseur vers la droite.



Si le caractère suivant utilise la même touche numérique, vous devez appuyez sur la touche **cid/>** pour déplacer le curseur par-dessus. Sinon, la prochaine fois que vous appuyerez sur la touche numérique, le caractère entré précédemment sera changé.

7. Appuyez cinq fois sur la touche **3**.
8. Appuyez cinq fois sur la touche **6**.
9. Lorsque terminé, appuyez sur la touche **select/ch**.

Pour entrer d'autres numéros de téléphone, procédez tel que décrit à l'étape 5 de la page 28.

# Visionner le répertoire téléphonique

Votre téléphone vous permet de programmer des noms/numéros de téléphone dans des adresses mémoire et vous permet également de les rechercher par ordre alphabétique. Vous pouvez visionner le répertoire téléphonique lorsque vous êtes au téléphone et lorsque le téléphone est en mode d'attente.

1. Appuyez sur la touche  /RocketDial/← .

Si vous appuyez sur la touche  /RocketDial/← pendant un appel, l'écran suivant apparaîtra.



```
Phonebook : 85
Search [A-Z/↑/↓]
Store [select]
```

2. Appuyez sur la touche + ou -, ou les touches numériques pour visionner les adresses mémoire du répertoire.

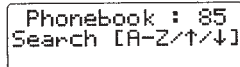

```
Phonebook : 85
Search [A-Z/↑/↓]
```

## a) Ordre alphabétique

**Ordre ascendant** : Appuyez sur la touche - pour visionner les adresses mémoire. L'adresse mémoire dans la touche RocketDial est la première à apparaître à l'écran. À chaque pression de la touche -, les adresses mémoire sont affichées dans l'ordre ascendant.

**Ordre descendant** : Appuyez sur la touche + pour visionner les adresses mémoire. Les noms qui débutent par un chiffre ou un caractère spécial ou un nom inconnu apparaissent en premier. À chaque pression de la touche +, les adresses mémoire sont affichées dans l'ordre descendant.

## b) À partir d'une touche numérique

Référez-vous aux lettres figurant sur les touches numériques pour sélectionner la première lettre du nom. Appuyez sur les touches numériques correspondantes jusqu'à ce que le nom désiré apparaisse (Référez-vous au table "Étapes pour entrer des noms et des caractères spéciaux en mémoire" à la page 29).

Par exemple, pour rechercher "Uniden", appuyez deux fois sur la touche 8. Appuyez sur la touche + ou - jusqu'à ce que le nom soit affiché. Si vous appuyez sur la touche + lorsque le premier nom débutant par la lettre "U" est affiché, un nom débutant par la lettre "T" apparaîtra. Si vous appuyez sur la touche - lorsque le dernier nom débutant par la lettre "U" est affiché, un nom débutant par la lettre "V" apparaîtra.

3. Appuyez sur la touche  /RocketDial/← (si vous désirez visionner le répertoire pendant un appel) ou la touche *end*.



L'inscription "/SD" apparaît à l'affichage lorsque vous révisiez la touche RocketDial et l'inscription "/SPDn" apparaît à l'affichage lorsque vous révisiez les adresses de composition abrégée.

# Faire un appel à l'aide du répertoire téléphonique

## En mode d'attente

1. Lorsque le téléphone est en mode d'attente, appuyez sur la touche  / **RocketDial** ← .
2. Appuyez sur la touche + ou - pour visionner les adresses mémoire du répertoire téléphonique (référez-vous à la section "Visionner le répertoire téléphonique" à la page 31).
3. Appuyez sur la touche **talk/flash**. Le numéro affiché sera composé.
4. Pour quitter, appuyez sur la touche **end**.

```
Phonebook : 85  
Search [A-Z/↑/↓]  
Store [select]
```

## En mode de conversation

1. Appuyez sur la touche **talk/flash**.
2. Appuyez sur la touche  / **RocketDial** / ← .
3. Appuyez sur la touche + ou - pour visionner les adresses mémoire du répertoire téléphonique (référez-vous à la section "Visionner le répertoire téléphonique" à la page 31).
4. Appuyez sur la touche **select/ch**. Le numéro affiché dans le répertoire téléphonique sera composé.
5. Pour quitter, appuyez sur la touche **end**.

```
Phonebook : 85  
Search [A-Z/↑/↓]
```

## Composition abrégée

Si vous sélectionnez une adresse mémoire de la composition abrégée (10 adresses mémoire SPD1 - SPD0) lorsque vous programmez un numéro de téléphone dans une adresse mémoire du répertoire téléphonique, vous pouvez utiliser la fonction de composition abrégée. Lorsque le téléphone est en mode d'attente, appuyez sur les touches numériques (0-9) associées au numéro de composition que vous désirez composer puis, appuyez sur la touche **talk/flash** ou **spkr**. Le numéro de téléphone de la composition abrégée (SDP1 - SPD0) sera composé.

# Éditer ou effacer un nom en mémoire, le numéro de téléphone, la sonnerie distinctive et la composition abrégée

1. Lorsque le téléphone est en mode d'attente, appuyez sur la touche **[M] / RocketDial / ←**.

```
Phonebook : 85  
Search [A-Z/↑/↓]  
Store [select]
```

2. Appuyez sur la touche **+** ou **-** ou sur la touche numérique correspondant à l'adresse mémoire du répertoire (référez-vous à la section "Visionner le répertoire téléphonique", à la page 31).

## a. Éditer les données en mémoire

1. Lorsque l'adresse mémoire à éditer apparaît, appuyez sur la touche **select/ch**. L'inscription "Programmer/Éditer un nom" apparaîtra.
2. Suivez les étapes 3 à 7 à la section "Entrer un numéro et un nom en mémoire, des sonneries distinctives et des numéros de composition abrégée" de la page 28 pour compléter l'édition.

```
Store/Edit Name  
Uniden Corp█
```

3. Appuyez sur la touche **select/ch**. Vous entendrez une tonalité de confirmation et l'inscription "Terminé!" apparaîtra à l'affichage.

```
Delete Memory?  
Yes  
▶No
```

## b. Effacer des données en mémoire

1. Lorsque l'adresse mémoire à éditer apparaît, appuyez sur la touche **xfer/del**. L'inscription "Effacer la mémoire" apparaîtra.

```
Delete Memory?  
▶Yes  
No
```

2. Appuyez sur la touche **+** pour déplacer le curseur jusqu'à "Oui".

3. Appuyez sur la touche **select/ch**. Vous entendrez une tonalité de confirmation et l'inscription "Effacé!" apparaîtra à l'affichage.

```
Deleted!
```



- L'adresse mémoire de la touche RocketDial est indépendante des adresses mémoire du répertoire téléphonique.
- Si l'adresse mémoire de la touche RocketDial est vide, vous entendrez un bip.

## Touche RocketDial (touche prioritaire à une touche)

Vous pouvez programmer le numéro le plus fréquemment composé sur la touche RocketDial. Cette touche vous permet de composer un numéro à la pression d'une seule touche.

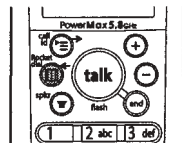

### Programmer la touche RocketDial

1. Lorsque le téléphone est en mode d'attente, appuyez sur la touche **☎**/**RocketDial**/←.
2. Appuyez une fois sur la touche - pour afficher le menu RocketDial puis, appuyez sur la touche **select/ch**. Entrez le nom, le numéro de téléphone et la sonnerie distinctive en suivant les étapes 3 à 6 de la section "Entrer un numéro et un nom en mémoire, des sonneries distinctives et des numéros de composition abrégée" de la 27.
3. Appuyez sur la touche **select/ch**. Vous entendrez une tonalité de confirmation et "Terminé!" apparaîtra à l'affichage.

```
Phonebook : 85  
Search [A-Z/↑/↓]  
Store [select]
```

```
<Empty> /SD
```

### Faire un appel avec la touche RocketDial

Lorsque le téléphone est en mode d'attente, appuyez sur la touche **☎**/**RocketDial**/←. Le numéro de la touche RocketDial sera composé.

```
-Connecting-  
8175551212
```

### Effacer le numéro de la touche RocketDial

1. Lorsque le téléphone est en mode d'attente, appuyez sur la touche **☎**/**RocketDial**/←.
2. Appuyez sur la touche - pour afficher le menu RocketDial.
3. Appuyez sur la touche **xfer/del**.
4. Appuyez sur la touche + pour déplacer le curseur jusqu'à "Oui".
5. Appuyez sur la touche **select/ch** ou **xfer/del**. Vous entendrez une tonalité de confirmation.

```
MOM AND DAD  
817-555-1212  
JFlicker /SD
```

```
Delete Memory?  
Yes  
▶No
```

```
Delete Memory?  
▶Yes  
No
```

## Composition à la chaîne

Les adresses mémoire du combiné ne se limitent pas seulement aux numéros de téléphone. Vous pouvez également programmer un groupe de numéros (comportant un maximum de 20 chiffres) à entrer lors de la connexion. Ce type de composition se nomme 'composition à la chaîne'.

Prenons comme exemple votre numéro de compte bancaire. Programmez le numéro spécial dans l'adresse mémoire de la touche RocketDial. (Référez-vous à la section "Entrer un numéro et un nom en mémoire, des sonneries distinctives et des numéros de composition abrégée" de la page 27).

Après avoir appelé votre banque, vous pouvez, à l'invitation à entrer une commande, appuyer sur la touche  / *RocketDial* / ←, puis sur le numéro de l'adresse mémoire de la touche RocketDial puis, appuyez sur la touche *select/ch*.



- Si vous n'avez pas appuyé sur une touche à l'intérieur d'un délai de 30 secondes, le téléphone retournera en mode d'attente.
- L'opération sera annulée s'il vous recevez un appel entrant.
- Si vous sélectionnez une adresse mémoire qui n'est pas programmée, le socle émettra des bips rapides et le téléphone ne composera pas.

## Composition abrégée (socle seulement)

Vous pouvez programmer 10 numéros dans le socle et composer des numéros en mémoire à partir du socle.

### Entrer des numéros en mémoire

1. En mode d'attente, appuyez sur la touche *memory*.
2. Entrez le numéro que vous désirez composer. (Le numéro ne peut excéder 20 chiffres).
3. Appuyez sur la touche *memory*. Appuyez sur l'adresse mémoire (**0-9**) sur le clavier et une tonalité de confirmation se fera entendre.



- Les 10 adresses mémoire du socle sont indépendantes du combiné.
- Une pause compte pour un chiffre. Appuyez sur la touche redial/p plus d'une fois pour augmenter le délai de la pause entre les chiffres.

### Faire des appels à l'aide des numéros en mémoire

1. En mode d'attente, appuyez sur la touche '☎' (talk).
2. Appuyez sur la touche *memory*. Entrez le numéro de l'adresse mémoire (**0-9**) pour composer le numéro.

### Effacer un numéro en mémoire

1. En mode d'attente, appuyez sur la touche *memory*.
2. Appuyez de nouveau sur la touche *memory*.
3. Entrez le numéro de l'adresse mémoire (**0-9**) que vous désirez effacer. Vous entendrez une tonalité de confirmation.

# Service de l'afficheur

Pour utiliser cette caractéristique, vous devez vous abonner au service de l'afficheur auprès de votre compagnie de téléphone locale.

Lorsque le téléphone sonne, la fonction de l'afficheur vous permet de voir les nom et numéro de téléphone de la personne qui vous appelle, avant de prendre l'appel. Le combiné affiche les noms et numéros de téléphone des appels entrants, ainsi que la durée des appels et le nombre d'appels reçus. De plus, vous pouvez composer le numéro qui apparaît à l'affichage et conserver les données en mémoire pour une recomposition ultérieure. Assurez-vous d'avoir activé la fonction de l'afficheur/afficheur de l'appel en attente. (Référez-vous à la page 15.)

**Important :** Les adresses mémoire des messages de l'afficheur ainsi que les adresses mémoire du répertoire téléphonique se partagent un total de 100 adresses mémoire. Un message du répertoire de l'afficheur n'est pas sauvegardé lorsque les 100 adresses mémoires sont déjà utilisées. Le plus ancien message du répertoire de l'afficheur est remplacé par un nouveau lorsque les 100 adresses mémoire et messages de l'afficheurs sont tous occupés.

- Si l'un des situations se produit pendant que pour utiliser le répertoire téléphonique, celle-ci sera annulée.
- Appuyez sur la touche **end**. Le téléphone retournera en mode d'attente (ou l'appel sera terminé).
- Appuyez sur la touche **talk/flash** ou **spkr**.
- Chargez le combiné.
- Recevoir un appel, un télé-signal ou un appel transféré (en mode d'attente seulement).
- Recevoir un appel en attente (pendant un appel seulement).
- Le temps de repos est de 30 secondes. Si le combiné demeure en repos pendant 30 secondes, le téléphone retournera en mode d'attente (ou retournera à l'appel).

1. Lorsqu'un message du répertoire de l'afficheur vous parvient, le nom et le numéro de téléphone ainsi que la date et l'heure apparaissent à l'écran. Les données de l'appel entrant sont stockées dans le registre de l'afficheur. Si votre service de l'afficheur vous permet l'affichage du nom, celui-ci apparaîtra à l'écran. (Jusqu'à un maximum de 15 caractères.)

La date et l'heure de réception	_____	12/12 12:30PM
Nom de l'appelant	_____	Uniden Corp
Numéro de téléphone de l'appelant	_____	800-297-1023

Voici quelques écrans d'affichage typiques :

Lorsque vous recevez les données du numéro de téléphone et du nom

Lorsque vous recevez des données erronées

Lorsque vous recevez un nom confidentiel

Lorsque vous recevez un numéro confidentiel

Lorsque vous recevez un numéro inconnu

2. Lorsque vous décrochez le combiné, l'inscription "Talk" apparaît. (La fonction de communication automatique "AutoTalk" est activée.)

*"Incomplete Data"*

*"Private Name"*

*"Private Number"*

*"Unknown Name"*

*"Unknown Number"*



- Si vous répondez avant que l'afficheur n'ait pu recevoir les données pertinentes de l'appel (avant la deuxième sonnerie, par exemple), celles-ci peuvent ne pas apparaître à l'afficheur.
- Lorsque vous recevez un appel par le biais d'une compagnie de téléphone qui n'offre pas le service de l'afficheur, le numéro de téléphone et le nom de l'appelant peuvent ne pas apparaître à l'afficheur (ceci inclut aussi les appels internationaux).
- Lorsque l'appel est effectué par l'entremise d'un autocommutateur privé (standardiste PBX), les nom et numéro de l'appelant peuvent ne pas apparaître à l'afficheur.





Le nombre d'appel provenant du même appelant apparaît à côté de l'heure de l'appel. Une fois que vous aurez révisé le nouveau message, le numéro s'effacera et disparaîtra.

## Visionner le répertoire des messages de l'afficheur

Le répertoire des messages de l'afficheur conserve les données d'un des appels entrants - incluant les données des appels non répondus. Vous pouvez programmer jusqu'à un total de 100 messages de l'afficheur et adresses mémoire (incluant les adresses mémoire de la composition abrégée). Vous pouvez visionner les données des messages de l'afficheur pendant un appel ou lorsque le téléphone est en mode d'attente.

1. Appuyez sur *cid/*→ .  
L'écran du sommaire indique le nombre de nouveaux appels reçus, ainsi que le nombre total de nouveaux appels et des appels précédents sauvegardés dans le répertoire.
2. Visionnez les messages en procédant comme suit :

Caller ID
New : 1
Total: 2

### Du plus récent au plus ancien :

- a. Appuyez sur la touche - pour afficher les données du plus récent appel.
- b. Appuyez sur la touche - pour voir les données précédentes.

### Du plus ancien au plus récent :

- a. Appuyez sur la touche + pour afficher les données du plus ancien appel.
- b. Appuyez sur la touche + pour voir les données suivantes.

### En ordre alphabétique :

Appuyez sur les touches numériques (2-9 et 0) pour afficher les messages de l'afficheur dans l'ordre alphabétique. Référez-vous aux lettres associées aux touches numériques pour sélectionner la lettre désirée.

Après avoir visualiser les messages de l'afficheur dans l'ordre alphabétique il est impossible de les visualiser dans l'ordre chronologique (du plus ancien au plus récent ou du plus récent au plus ancien), à moins de quitter d'abord cette fonction.

3. Appuyez sur la touche *cid/*→ (si vous visionnez les messages de l'afficheur pendant un appel) ou appuyez sur *end*.

# Effacer les données de la liste des messages de l'afficheur

## Effacer un message de la liste de l'afficheur

1. Lorsque les données de l'appelant de l'appel entrant sont affichées, appuyez sur la touche *xfer/del* et l'inscription "Effacer message?" apparaîtra.
2. Appuyez sur la touche + ou - pour sélectionner "Oui" ou "Non".
3. Appuyez sur la touche *select/ch* ou *xfer/del*.

```
Delete Message?
▶Yes
No
```

Lorsque le curseur est à la position "Oui" : Une tonalité se fera entendre et le message sera effacé. Les données suivantes seront affichées.

Lorsque le curseur est à la position "Non" : L'écran retournera au messages de l'afficheur.

## Effacer tous les noms/numéros des messages de l'afficheur

1. Appuyez sur la touche *cid/* .
2. Appuyez sur la touche *xfer/del*.
3. Appuyez sur la touche + ou - pour sélectionner "Oui" ou "Non".
4. Appuyez sur la touche *select/ch* ou *xfer/del*.

```
Caller ID
New : 1
Total: 2
```

```
Delete All?
Yes
▶No
```

Lorsque le curseur est à la position "Oui" : Une tonalité se fera entendre et les messages seront effacés.

Lorsque le curseur est à la position "Non" : L'écran retournera à l'écran du sommaire.



Une fois les données de l'afficheur effacées, vous ne pourrez les récupérer.



- Vous ne pourrez pas faire un appel à partir du répertoire de l'afficheur si votre appareil est raccordé à un autocommutateur (standardiste PBX).
- Lorsqu'un appel interurbain est placé, l'inscription '1' apparaît à l'affichage.
- Si un appel vous parvient d'un téléphone qui ne dispose pas du service de l'afficheur, aucune donnée ne sera affichée.

## Utiliser le répertoire de l'afficheur

### Composer un appel à partir du répertoire de l'afficheur

#### En mode d'attente

1. Appuyez sur **cid/→**. L'écran du sommaire apparaît. L'écran affiche le nombre de nouveaux messages ainsi que le nombre total de messages.
2. Utilisez les touches numériques (**2-9** et **0**), + ou - pour visionner la liste du répertoire des messages de l'afficheur.
3. Appuyez sur la touche **talk/flash**. Le numéro de téléphone affiché est automatiquement composé.

Caller ID
New : 1
Total: 2

-Connecting-
8002971023

#### En mode de conversation

1. Appuyez sur la touche **talk/flash**.
2. Appuyez sur la touche **cid/→**. L'écran de sommaire apparaîtra.
3. Recherchez le numéro que vous désirez composer parmi le répertoire des messages de l'afficheur.
4. Appuyez sur la touche **select/ch**. Le numéro affiché sera composé immédiatement.

## Réglages et annulation d'un appel interurbain et réglage/annulation de l'indicatif régional

Vous pouvez, en appuyant sur la touche "1", régler ou annuler un appel interurbain pendant que les données d'un appel entrant sont affichées. En appuyant sur la touche **\*tone**, le préfixe "1" sera affiché ou désactivé au besoin, et si vous appuyez sur la touche #, le réglage de l'interurbain sera activé ou désactivé. (Référez-vous à la page 16).

## Programmer des messages du répertoire de l'afficheur dans le répertoire téléphonique/RocketDial

Les messages du répertoire de l'afficheur peuvent être programmés dans le répertoire téléphonique. À l'aide des informations de l'appel entrant (i.e., la liste des messages du répertoire de l'afficheur), le numéro de téléphone de l'appelant figurant dans le répertoire de l'afficheur peut être entré en mémoire.

1. Lorsque le téléphone est en mode d'attente et qu'un appel vous parvient, dès que les informations sont affichées, appuyez sur la touche **[M]/RocketDial/←**.
2. Appuyez sur la touche + ou - pour sélectionner "Programmer dans une adresse mémoire?" (adresses mémoire), ou "Programmer dans la touche RocketDial?" (adresse mémoire de la touche RocketDial). Pour annuler la programmation, sélectionnez "Annuler".

12/12 12:30PM
Uniden Corp
800-297-1023

▶ Store in PB?
Store in SD?
Cancel

3. Appuyez sur la touche **select/ch**. Vous entendrez une tonalité de confirmation.



- Vous ne pouvez programmer un message du répertoire de l’afficheur dans le répertoire téléphonique si le numéro n’apparaît pas dans le message.
- Vous ne pouvez régler la sonnerie distinctive ou un numéro de la composition abrégée à cette étape. Si vous désirez régler ces options, veuillez éditer les données en mémoire.
- Même si les adresses mémoire sont pleines, le message sera suvegardé dans le répertoire téléphonique. Cependant, le message sera effacé de la liste des messages du répertoire de l’afficheur.
- Si des données sont déjà programmées dans l’adresse mémoire de la touche RocketDial, les nouvelles données effaceront les anciennes.

## Fonctions de l’appel en attente avancé

Votre téléphone vous offre de nouvelles options d’appel en attente. À la pression d’une touche, vous pourrez mettre un appel en attente, le diriger vers votre service de boîte vocale ou l’intégrer à un appel conférence avec votre appel actuel. Vous devez être abonné au service de l’afficheur régulier, au service de l’afficheur de l’appel en attente ainsi qu’au service de l’appel en attente avancé auprès de votre compagnie de téléphone locale pour vous prévaloir de ces services. Ces services ne sont pas tous disponibles dans votre région. Pour plus de détails, vérifiez auprès de votre compagnie de téléphone locale.

1. Lorsque vous recevez un appel en attente, appuyez sur la touche **menu/mute** pour une liste des options.
2. Appuyez sur la touche + ou -, ou les touches numériques (1 - 7) pour sélectionner une option. Par exemple :

1▶Ask to Hold
2 Tell Busy
3 Forward Call

Appuyez  
-  
4 fois

3 Forward Call
4 Answer/Drop 1
5▶Conference

Appuyez  
-  
2 fois

5 Conference
6 Drop First
7▶Drop Last

3. Appuyez sur la touche **select/ch**. Un écran de confirmation apparaîtra.

Votre téléphone est doté de sept options de l’appel en attente préprogrammées. Vous pouvez sélectionner envoyer les messages suivants à l’appelant : la mise en attente, envoyer un message de ligne occupée, le diriger vers le service de la boîte vocale ou répondre à l’appel en laissant tomber le premier appel. Vous pouvez également joindre l’appel à un appel conférence ou choisir en tout temps de laisser tomber le premier ou le deuxième appel.

Vérifiez auprès de votre compagnie de téléphone locale afin de connaître la liste complète des options.



- Pour activer les fonctions de “l’appel en attente avancé en fonction”, dans la section “Régler les options de l’afficheur” à la page 15.
- Vous pouvez également répondre immédiatement à un appel en attente en appuyant sur la touche **talk/flash**, le premier appel sera mis en attente. Pour revenir au premier appel, appuyez de nouveau sur la touche **talk/flash**.

## Augmenter votre système téléphonique

Votre appareil supporte l'utilisation de deux combinés (le combiné original et un combiné supplémentaire). Vous pouvez maintenant placez un téléphone sans fil à fonctions intégrales n'importe où, pourvu qu'une prise de courant CA se trouve à proximité pour brancher le chargeur du combiné. De plus, vous pouvez transférer un appel extérieur à un autre combiné.



- Nous référons au modèle de combiné TXC580 et au combiné no. 2 du TRU5865-2 comme second combiné et le combiné TRU5865-2 et le combiné no. 1 en tant que combiné original.
- Vous devez charger pleinement le bloc-piles pendant environ 15 à 20 heures avant l'usage initial et pour le TXC580, vous devez initialiser le combiné.

## Comment distinguer le combiné original du second combiné

Le combiné original et le second combinés sont identiques. Pour les différencier, chargez le combiné sur le socle. Si vous chargez le second combiné, l'inscription "H52" apparaît. Si vous chargez le combiné original, l'inscription "H51" apparaîtra. Certaines restrictions s'appliquent au second combiné. Référez-vous à la section "Fonctionnement du second combiné" à la page 44 pour plus de détails à ce sujet.



Vous ne pouvez initialiser le combiné lorsque le combiné original est en cours d'utilisation.

## Initialiser le second combiné

Vous devez initialiser le second combiné avant de l'utiliser (pour le TXC580 seulement). Pour initialiser le second combiné, placez-le simplement sur le socle pour environ 5 secondes. Le voyant à DEL du statut **status** sur le combiné original clignotera pour vous indiquer que l'initialisation a été effectuée. Après 5 secondes, le second combiné sera initialisé.

# Fonction de transfert d'appel

Vous pouvez transférer un appel extérieur à un combiné supplémentaire ou recevoir un appel transféré d'un combiné supplémentaire.



- Si l'appel que vous avez transféré n'a pas été répondu dans un délai de 5 minutes, il sera coupé.
- Pour plus de détails sur comment transférer un appel entre le combiné original, le combiné et le socle, référez-vous à la section "Transférer un appel" à la page 25.

## Pour transférer un appel (au second combiné)

1. Appuyez sur la touche *xfer/del* sur le combiné (ou transfer sur le socle) pendant un appel. L'appel sera immédiatement mis en attente et la tonalité de transfert se fera entendre.
2. Lorsque l'autre combiné reçoit l'appel, la tonalité de transfert s'arrête. Pour annuler le transfert, appuyez sur la touche *xfer/del* ou *talk/flash* ou *spkr* sur le combiné (ou *transfer* ou '☎' (talk) sur le socle).



Hold  
Transfer Call

## Pour recevoir un appel transféré (à partir du second combiné)

Soulevez le combiné (lorsque la fonction de conversation automatique "AutoTalk" est activée), ou appuyez sur la touche *talk/flash* ou *spkr* pour répondre à l'appel. De plus, vous pour répondre à l'appel transféré en appuyant une une touche numérique, la touche *\*tone*, ou # (lorsque la fonction de conversation automatique "AutoTalk" est activée). Pour recevoir un appel transféré sur le socle, appuyez sur la touche '☎' (talk) sur le socle.



Transfer Call

# Fonctionnement du second combiné

## Réglage

### Recharge

- Rechargez le second combiné pendant 15 à 20 heures avant de l'utiliser.
- Lorsque vous chargez le second combiné, le nom du combiné "HS2" sera affiché à l'écran.

### Mode de composition

Lorsque le mode de composition est une fonction universelle, lorsque le mode de composition du combiné original est changé, il l'est également sur le second.

### Afficheur et afficheur de l'appel en attente

- Cette fonction est une fonction universelle. Lorsque les réglages sont changés sur le combiné original, ils le sont également sur le second.
  - L'option de l'afficheur avancé est indépendante du combiné original. Pour régler l'option de l'afficheur avancé sur le second combiné, procédez comme suit :
1. Lorsque le téléphone est en mode d'attente, appuyez sur la touche *menu/mute*.
  2. Appuyez sur la touche - ou + pour déplacer le curseur à la position "Réglage de l'afficheur" puis, appuyez sur la touche *select/ch*.
  3. Appuyez sur la touche - ou + pour sélectionner "Afficheur avancé" puis, appuyez sur la touche *select/ch*.
  4. Appuyez sur la touche - ou + pour sélectionner "Afficheur avancé en fonction" pour activer les options de l'afficheur avancé puis, appuyez sur la touche *select/ch*.

### Initialisation

Pour le combiné no. 2 du TRU5865-2, vous pouvez utiliser le socle du TRU5865-2 sans devoir Initialiser le combiné. Cependant, vous devez Initialiser le combiné no. 2 du TRU5865-2 à chaque fois que vous changez le code de sécurité numérique du combiné original. Référez-vous à la section "Initialiser un second combiné" à la page 42.

## Fonctionnement

### Faire et recevoir des appels

Si vous appuyez sur la touche *talk/flash* ou *spkr* sur le combiné pendant que l'autre combiné est en utilisation, vous entendrez un bip et le combiné retournera en mode d'attente.

### Code de sécurité

Vous pouvez changer le code de sécurité numérique sur le combiné original seulement.

### Adresses mémoire (mémoire de recomposition/adresses mémoire dynamiques)

Les adresses mémoire du combiné original et du second combiné sont indépendantes.

### Télé-signal

Si vous appuyez sur une touche pendant un télé-signal, la tonalité de télé-signal de l'autre combiné cessera également.

### Conférence à trois voies

Vous pouvez initier une conférence à trois voies en utilisant le second combiné. (Vous ne pouvez utiliser les combinés original et le second combiné pour initier la conférence à trois voies l'un avec l'autre.)

### Afficheur

- Lorsque vous recevez les données d'un appel en attente lorsque vous êtes en communication, les données de l'appelant ne seront pas affichées et ne seront pas stockées dans l'autre combiné.
- Pour activer les options de l'afficheur avancé du second combiné, vous devez mettre en fonction l'afficheur ou l'afficheur avancé sur le combiné original.

### Autres

- Vous ne pouvez utiliser ou acheter un second combiné pour l'utiliser comme un combiné original.
- Conservez ce guide d'utilisation. Le guide d'utilisation du TXC580 décrit uniquement les instructions spécifiques à ce combiné. Veuillez vous référer à ce guide d'utilisation pour tout renseignement en rapport avec le fonctionnement du TRU5865.



?????



???

## Changer le code de sécurité numérique

Afin de prévenir les appels non autorisés sur votre ligne téléphonique, un code numérique fut installé pour relier le combiné et le socle. Ce code, unique à votre appareil, est choisi aléatoirement et ne se partage qu'entre votre combiné et son socle. De plus, il est réglé automatiquement lorsque vous utilisez l'appareil pour la première fois. (Voir "Quelques remarques à propos du code de sécurité numérique" à la page 8) Si vous croyez qu'un autre téléphone sans fil utilise le même code de sécurité numérique que vous, vous pouvez changer votre code de sécurité.

### Réinitialiser le code de sécurité numérique

1. Retirez le combiné du socle. En mode d'attente, appuyez sur la touche *xfer/del* et *end* et maintenez-les enfoncées pendant 10 secondes. Vous entendrez une tonalité de confirmation et l'inscription "Réinitialisation?" apparaîtra.
2. Appuyez sur la touche + pour sélectionner l'option "0", puis appuyez sur la touche *select/ch*. Vous entendrez une tonalité de confirmation et l'inscription "Réinitialisation complétée" apparaîtra.



- En mode de réinitialisation, si aucune touche n'est enfoncée à l'intérieur d'un délai de 30 secondes, le téléphone retournera en mode d'attente.
- En mode de réinitialisation, si un appel extérieur, un télé-signal un transfert d'appel vous parviennent, si vous rechargez le combiné ou appuyez sur la touche *talk/flash*, *spkr* ou la touche *end*, la fonction de réinitialisation sera annulée et le téléphone retournera en mode d'attente.

## Initialisation du code de sécurité

1. Débranchez l'adaptateur CA.
2. Appuyez sur la touche find handset sur le socle et maintenez-la enfoncée en débranchant l'adaptateur CA; jusqu'à ce que le voyant à DEL status s'éteigne. Vous entendrez une tonalité de confirmation et le téléphone retournera en mode d'attente.
3. Appuyez sur la touche talk/flash. L'inscription "Combiné initialisé" apparaîtra. Lorsque l'opération est terminée "Initialisation complétée" apparaîtra et le voyant à DEL status ne sera plus allumé. Vous entendrez une tonalité de confirmation et le téléphone retournera en mode d'attente.



- Vous devez compléter l'initialisation à l'intérieur de 30 secondes sinon, le téléphone retournera en mode d'attente.
- Vous ne pourrez recevoir d'appel, de télé-signal ou faire un appel pendant l'initialisation.

## Installer l'attache-ceinture

### Mettre l'attache-ceinture

Insérez l'attache-ceinture dans les trous de chaque côté du combiné. Appuyez vers le bas jusqu'à ce que vous entendiez un déclic.

### Retirer l'attache-ceinture

Tirez sur les deux côtés de l'attache-ceinture afin de relâcher les languettes des trous.

## Installation du casque d'écoute

Vous pouvez utiliser un casque d'écoute optionnel HS910 avec votre téléphone. Pour activer cette fonction, vous n'avez qu'à brancher la fiche standard de 2,5 mm d'un casque d'écoute dans la prise de casque. Votre téléphone est prêt à être utilisé en mode mains libres. (Vous pouvez vous procurer un casque d'écoute en contactant le Département des pièces d'Uniden ou en visitant le site web. Voir à la page 9).

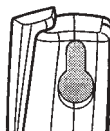
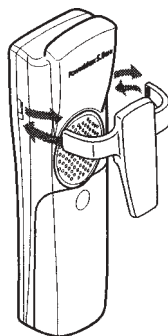

# Quelques remarques relatives aux sources d'alimentation

## Remplacement et manipulation du bloc-piles

### Remplacement et manipulation du bloc-piles

Lorsque la durée de fonctionnement diminue considérablement, même après avoir rechargé le bloc-piles, veuillez remplacer celui-ci. En l'utilisant normalement, votre bloc-piles devrait durer environ une année. Pour vous procurer un bloc-piles de remplacement, veuillez communiquer avec le marchand qui vous a vendu l'appareil ou en communiquant avec le Département des pièces de Uniden.

**Avertissement :** Pour éviter le risque de blessure ou de dommage matériel occasionnés par un incendie ou d'électrocution, utilisez uniquement le bloc-piles Uniden ainsi que le model d'adaptateur conçus spécifiquement pour cet appareil.

## Panne de courant

Pendant la période où vous manquez de courant, vous ne pourrez pas faire ni recevoir d'appels avec ce téléphone.

### Mise en garde

- N'utilisez que le type de bloc-piles Uniden (BT-446).
- Ne tentez pas de recharger le bloc-piles du combiné en le retirant de celui-ci.
- Ne jetez pas un bloc-piles au nickel-cadmium au feu, ne le défaites pas et ne tentez pas de le chauffer.
- Ne tentez pas d'enlever ni d'endommager l'emballage du bloc-piles.

## Entretien

**Lorsque l'appareil est légèrement sale :**

Nettoyez à l'aide d'un chiffon doux et sec.

**Lorsqu'il est très sale :**

Nettoyez à l'aide d'un chiffon doux humecté d'une solution de nettoyage neutre et diluée. Essuyez avec un chiffon doux.

**Lorsque les bornes de contact deviennent sales :**

Utilisez une efface de crayon ou tout autre nettoyeur pour bornes de contact.

### Mise en garde

N'utilisez pas de diluant à peinture, benzène, alcool ni tout autre produit chimique pour nettoyer les pièces de votre téléphone. Vous risqueriez de décolorer le fini de votre appareil.

# Renseignements techniques

Le téléphone est conforme aux règlements de la FCC, sections 15 et 68.

Température de fonctionnement 0° à 50° C (+32° F à +122° F)

## Adaptateur CA

Numéro de pièce de l'adaptateur CA :	AD-313 pour le socle	AD-446 pour le chargeur (TRU5865-2 seulement)
Voltage à l'entrée :	120 V CC, 60 Hz (pour le socle et le chargeur)	
Voltage à la sortie :	9 V CA, 400 mA (pour le socle)	9 V CA, 210 mA, pour le chargeur (TRU5865-2 seulement)

## Bloc-piles

Numéro de pièce du bloc-piles :	BT-446
Capacité :	800 mAH, 3,6 V
Utilisation du bloc-piles (par recharge)	
Complètement rechargé :	
Mode de conversation :	4 heures
Mode d'attente :	8 jours



Si le combiné est éloigné du socle, l'autonomie du bloc-piles en mode de conversation sera réduite proportionnellement à la durée de l'éloignement.

Rechargez votre téléphone régulièrement, environ une fois par semaine en le remettant sur le socle après chaque utilisation. Si la durée du bloc-piles diminue même lorsque celle-ci est pleinement chargée, remplacez le bloc-piles par un neuf. Le bloc-piles aura une durée de vie d'environ un an s'il est utilisé normalement.

Les bloc-piles de rechange peuvent être achetés chez votre marchand Uniden ou en contactant le département des pièces d'Uniden, au: (800) 554-3988, de 7 h 00 à 17 h 00, heure centrale, du lundi au vendredi. Vous pouvez également nous contacter par le biais de l'internet au : [www.uniden.com](http://www.uniden.com)

Les spécifications et caractéristiques, ainsi que la disponibilité des accessoires optionnels, peuvent changer sans préavis.

# Guide de dépannage

Si votre téléphone sans fil ne donne pas son plein rendement, veuillez essayer les quelques mesures de correction suivantes avant de communiquer avec un centre de service.

Problème	Suggestion
Le voyant à DEL status ne s'allume pas lorsque le combiné est placé sur le socle.	<ul style="list-style-type: none"><li>• Assurez-vous que l'adaptateur secteur CA soit bien connecté au socle et bien branché à la prise électrique.</li><li>• Assurez-vous que le combiné soit bien déposé sur le socle.</li><li>• Assurez-vous que les bornes de charge du combiné et du socle soient propres.</li><li>• Éloignez combiné des objets de métal ou des appareils électriques et réessayez.</li></ul>
Le son est faible et/ou griche	<ul style="list-style-type: none"><li>• Appuyez sur select/ch afin d'éliminer les bruits de fond.</li><li>• Vérifiez si le combiné n'est pas trop éloigné du socle.</li><li>• Vérifiez les deux extrémités du fil téléphonique du socle.</li></ul>
Le téléphone ne peut faire ni recevoir d'appels	<ul style="list-style-type: none"><li>• Assurez-vous que l'adaptateur secteur CA soit bien branché dans le socle et dans la prise de courant.</li><li>• Débranchez l'adaptateur secteur CA pendant quelques minutes, puis rebranchez-le.</li><li>• Réinitialisez le code de sécurité numérique (voir à la page 57).</li><li>• Vérifiez si le combiné n'est pas trop éloigné du socle.</li></ul>
Le combiné ne peut émettre de sonnerie ni recevoir de télé-signal.	<ul style="list-style-type: none"><li>• Il se peut que le bloc-piles au nickel-cadmium soit faible. Rechargez le bloc-piles sur le socle de 15 à 20 heures.</li><li>• Il se peut que le combiné soit trop éloigné du socle.</li><li>• Éloignez le socle des objets de métal ou des appareils électriques.</li></ul>
Il y a présence d'interférences.	<ul style="list-style-type: none"><li>• Éloignez le combiné des four à micro-ondes, ordinateur, jouets téléguidés, microphones sans fils, systèmes d'alarmes, intercoms, moniteur de bébé, éclairage fluorescent et appareils électriques.</li><li>• Déplacez le combiné et/ou le socle à un endroit différent, en les éloignant des objets de métal ou des appareils électriques, puis réessayez.</li></ul>
L'afficheur n'affiche pas les données de l'appelant	<ul style="list-style-type: none"><li>• Vous avez répondu à l'appel avant la deuxième sonnerie.</li><li>• L'appel fut placé par l'entremise d'un autocommutateur privé.</li><li>• Communiquez avec votre compagnie de téléphone afin de vérifier si votre service d'afficheur est activé.</li><li>• Rechargez le bloc-piles du combiné.</li></ul>
Le message 'Non disponible' est affiché sur l'écran ACL du combiné	<ul style="list-style-type: none"><li>• Assurez-vous que l'autre combiné n'est pas en cours d'utilisation. Les deux combinés ne peuvent être en mode de conversation 'Talk' simultanément.</li><li>• Déposez le combiné sur le socle pour environ 5 secondes pour le réinitialiser.</li><li>• Assurez-vous que le combiné ne soit pas trop éloigné du socle.</li></ul>
Le combiné ne communique pas avec le socle ou l'autre combiné	<ul style="list-style-type: none"><li>• Changez le code de sécurité numérique (Voir à la page 46.)</li><li>• Assurez-vous d'avoir initialisé le second combiné (TXC580 seulement).</li></ul>
Le second combiné ne peut se joindre à la conversation	<ul style="list-style-type: none"><li>• Seulement un combiné à la fois peut parler lors d'un appel provenant de l'extérieur. Pour permettre à un combiné différent de parler à l'appelant, transférez l'appel sur ce combiné.</li></ul>
Si vous avez toujours un problème	<ul style="list-style-type: none"><li>• Contactez la ligne d'assistance aux consommateurs au 1-800-297-1023.</li></ul>

**Précautions à prendre!**

Veillez observer les mises en garde suivantes avant de lire ce guide d'utilisation :

**AVERTISSEMENT!**

La Corporation Uniden America N'A PAS conçu cet appareil pour qu'il soit à l'épreuve de l'eau. Afin de réduire tout risque d'incendie ou de choc électrique et pour ne pas endommager l'appareil, NE LAISSEZ PAS cet appareil sous la pluie et NE L'EXPOSEZ PAS à des sources d'humidité.

**MISES EN GARDE SE RAPPORTANT AUX PILES AU NICKEL-CADMIUM**

- Cet appareil contient un bloc-piles au nickel-cadmium.
- Le cadmium est une substance chimique pouvant, selon l'état de la Californie, causer le cancer.
- Le bloc-piles au nickel-cadmium que contient cet appareil peut exploser si jeté au feu.
- Ne court-circuitez pas le bloc-piles.
- Ne rechargez pas le bloc-piles au nickel-cadmium inclus avec cet appareil dans un chargeur autre que celui qui lui est spécifiquement destiné. L'utilisation d'un autre chargeur peut endommager ou faire exploser le bloc-piles.

**Comment disposer du bloc-piles au nickel-cadmium**

Le point d'exclamation à l'intérieur d'un triangle équilatéral prévient l'utilisateur de la présence d'instructions se rapportant à l'entretien et au fonctionnement de l'appareil dans la littérature accompagnant l'appareil.

- Uniden participe volontairement au programme RBRC(r) visant à recycler les piles au nickel-cadmium qui ne servent plus et qui ont été jetées aux États-Unis. Le programme RBRC(r) représente l'alternative intelligente aux millions de piles au nickel-cadmium jetées dans les ordures des villes, ce qui est même illégal dans certaines régions.
- Grâce au programme RBRC(r), Uniden vous permet d'apporter vos piles usées chez de nombreux détaillants qui vendent des piles rechargeables. Pour plus de renseignements sur les endroits où retourner les piles usagées, veuillez communiquer avec le centre de recyclage le plus près de chez vous. Composez le 1-800-B-BATTERY afin d'en savoir plus sur les centres de recyclage des piles au nickel-cadmium de votre région. L'implication d'Uniden dans ce programme fait partie de l'engagement qu'elle a pris pour protéger l'environnement et conserver nos ressources naturelles.
- RBRC(r) est une marque déposée de la Corporation de recyclage des piles rechargeables.

**Mesures de sécurité importantes**

Lorsque vous utilisez votre appareil téléphonique, observez ces quelques mesures de base afin de réduire les risques d'incendie, d'électrocution et de blessures corporelles :

1. Lisez et comprenez bien toutes les instructions.
2. Vous devez respecter les avertissements et instructions inscrits sur l'appareil.
3. Débranchez cet appareil de la prise CA murale avant de procéder au nettoyage. N'utilisez pas de solutions de nettoyage liquides ni en aérosol. N'utilisez qu'un chiffon doux et humide.
4. N'utilisez pas cet appareil près de l'eau ni près des endroits humides; par exemple, près d'une baignoire, lavabo, évier de cuisine ou cuve de lavage, dans un sous-sol humide ni près d'une piscine.
5. Ne placez pas cet appareil sur un chariot, meuble, trépied, support de montage ni table chancelantes. Le téléphone pourrait tomber et être sérieusement endommagé.
6. Les trous et ouvertures du boîtier servent à aérer l'appareil, assurant ainsi son bon fonctionnement et l'empêchant de surchauffer : ne bloquez sous aucun prétexte ces ouvertures. Ne placez pas cet appareil près ou par-dessus des systèmes de chauffage ni des plinthes électriques. De plus, ne placez pas l'appareil dans une étagère ou une bibliothèque avant de vous assurer qu'il y ait une bonne circulation d'air.
7. Ne faites fonctionner cet appareil qu'avec le type d'alimentation indiqué sur l'étiquette ou dans le guide d'utilisation. Si vous n'êtes pas certain du type de tension de votre maison, communiquez avec votre marchand ou le fournisseur en électricité de votre région.
8. Vous devez acheminer les fils d'alimentation de façon à ce qu'ils ne soient pas pincés ni écrasés par des objets placés par-dessus ou quelqu'un qui pourrait marcher dessus.
9. Ne surchargez pas les prises de courant ni les rallonge car il y a risque d'incendie ou d'électrocution.
10. N'insérez jamais d'objets dans les ouvertures de cet appareil car ils pourraient entrer en contact avec des points de tension dangereux ou court-circuiter des pièces, pouvant résulter en un incendie ou un choc électrique. Faites attention de ne jamais renverser du liquide à travers les ouvertures d'aération du boîtier.
11. Afin de réduire les risques d'électrocution, ne tentez jamais de réparer vous-même cet appareil. Consultez un technicien qualifié pour tout appel de service. Le fait d'ouvrir le couvercle de celui-ci pourrait vous exposer à des tensions néfastes ou autres dangers similaires. Un remontage inadéquat peut être la cause d'électrocution lorsque vous utiliserez l'appareil par la suite.
12. Débranchez l'appareil et consultez un technicien qualifié dans les cas suivants :
  - A. Lorsque le cordon d'alimentation CA est endommagé ou dénudé.
  - B. Si vous avez renversé du liquide dans l'appareil.
  - C. Si l'appareil a été laissé sous la pluie ou échappé dans l'eau.
  - D. Si l'appareil ne fonctionne pas normalement en suivant les instructions. (N'ajustez que les commandes décrites dans le guide d'utilisation car un mauvais ajustement des commandes inaccessibles peut endommager l'appareil, ce qui demanderait un travail plus substantiel de la part du technicien qui devra remettre l'appareil à l'état neuf.)
  - E. Si l'appareil a été échappé ou le boîtier, endommagé.
  - F. Si l'appareil démontre une nette diminution de sa performance.
13. N'utilisez pas le téléphone pour rapporter une fuite de gaz, surtout si vous vous trouvez près de la fuite.

**Mesures préventives supplémentaires du bloc-piles**

**Mise en garde :** Lisez et observez ces instructions afin de réduire les risques d'incendie ou de blessures corporelles que pourrait occasionner le bloc-piles.

1. N'utilisez que le type et le format de bloc-piles mentionné dans ce guide d'utilisation.
2. Ne jetez pas le bloc-piles au feu. Les cellules pourraient exploser. Consultez l'encart décrivant la marche à suivre pour disposer adéquatement du bloc-piles au nickel-cadmium.
3. Ne tentez pas d'ouvrir ni de mutiler le bloc-piles. L'électrolyte qui s'en échapperait est corrosif et pourrait infliger des blessures aux yeux et à la peau. Il peut être toxique si avalé.
4. En manipulant le bloc-piles, prenez soin de ne pas le court-circuiter avec des matériaux conducteurs tels que bagues, bracelets et clés. Le bloc-piles ou le conducteur pourrait surchauffer et causer des brûlures.
5. Observez les instructions et restrictions décrites dans ce guide lorsque vous rechargez le bloc-piles inclus avec l'appareil ou tout bloc-piles supplémentaire répondant aux spécifications ci-incluses.
6. Respectez le sens de la polarité entre le bloc-piles et son chargeur.

**CONSERVEZ CES INSTRUCTIONS!****Remarques importantes sur l'électricité**

Lorsque vous savez qu'un orage électrique approche, débranchez tous vos appareils électriques. Les éclairs peuvent traverser le filage de votre maison et endommager les appareils qui y sont branchés. Ce téléphone n'y fait pas exception.

**Avertissement :**

Veillez ne pas débrancher d'appareils électriques pendant un orage électrique.

**Le Conseil supérieur de l'audiovisuel (FCC) veut que vous sachiez**

Tout changement ou modification apporté à cet appareil qui ne serait pas expressément autorisé par Uniden, ou toute utilisation de cet appareil qui n'est pas décrite dans ce guide d'utilisation, peut vous retirer l'autorisation de faire fonctionner l'appareil. Cet appareil ne peut pas être utilisé conjointement avec des services de téléphones publics fournis par la compagnie de téléphone. Tout raccord à un service de ligne partagée doit être tarifé par l'état. (Pour plus de détails à ce sujet, communiquez avec la Commission des services publics).

**La portée**

Nous avons conçu votre nouveau téléphone sans fil pour qu'il puisse émettre et recevoir dans une portée de signal la plus grande qui soit, selon les spécifications les plus strictes établies par le conseil supérieur de l'audiovisuel (FCC). D'après notre évaluation, ce téléphone possède la capacité de fonctionner à une distance maximale mais sa portée dépend de l'environnement dans lequel il est utilisé. De nombreux facteurs en réduisent la portée et il aurait été impossible d'inclure toutes les variables dans notre évaluation. L'évaluation de la portée maximale de ce téléphone se veut plutôt un moyen de comparaison avec les autres revendications de portée.

## Les problèmes de ligne téléphonique

Le conseil supérieur de l'audiovisuel (FCC) a autorisé la compagnie de téléphone à débrancher votre service si votre téléphone cause des problèmes à la ligne téléphonique. De plus, il se peut que la compagnie de téléphone effectue des changements dans ses installations et services qui peuvent nuire au fonctionnement de votre appareil. Toutefois, votre compagnie de téléphone doit vous prévenir de telles actions afin que vous preniez les mesures

## PRÉCAUTIONSETGARANTIE

Le point d'exclamation à l'intérieur du triangle équilatéral permet d'alerter l'utilisateur de la présence d'instructions d'opération et d'entretien (service) importantes accompagnant le produit. nécessaires pour maintenir le service sans interruption. Si votre service téléphonique vous occasionne des difficultés, débranchez d'abord votre téléphone sans fil afin de déterminer s'il est la cause du problème. Si la faute peut être attribuée au téléphone, vous devez le laisser débranché jusqu'à ce que le problème soit réglé.

## Les interférences radio

Les interférences radio peuvent parfois causer des sifflements et des bourdonnements dans le combiné ou des cliquetis dans le socle. Ces interférences proviennent de sources externes telles qu'un téléviseur, réfrigérateur, aspirateur, tubes au néon ou orage électrique. Votre appareil NEST PAS DÉFECTUEUX. Si ces bruits persistent et qu'ils sont trop dérangeants, veuillez faire le tour de la maison afin de voir lequel de vos appareils peut causer le problème. Nous vous conseillons également de ne pas brancher le socle dans une prise de courant qui alimente aussi un appareil électroménager important car le potentiel d'interférences est plus grand. Assurez-vous de déployer l'antenne du socle au maximum, selon vos besoins. Dans le cas peu probable où vous entendriez sans cesse d'autres voix ou des transmissions gênantes sur la ligne, il se peut que vous receviez les signaux radio d'un autre téléphone sans fil ou d'une autre source d'interférences; changez simplement de canal. Finalement, prenez note que certains téléphones sans fil opèrent à des fréquences pouvant causer des interférences aux téléviseurs et magnétoscopes environnants. Afin de réduire ou d'empêcher ces interférences, ne placez pas le socle du téléphone sans fil près d'un téléviseur ou d'un magnétoscope, ni sur l'un de ceux-ci. Si vous avez des interférences, éloignez le téléphone sans fil le plus possible du téléviseur ou du magnétoscope et vous réduirez ou éliminerez probablement les parasites.

## Plus d'un téléphone sans fil

Si vous désirez utiliser plusieurs téléphones sans fil à la maison, ceux-ci doivent fonctionner sur des canaux différents. Appuyez sur la touche de sélection des canaux afin de choisir le canal qui procure le son le plus clair.

## Confidentialité des conversations sans fil

Les téléphones sans fil sont des dispositifs radio. La communication entre le socle de votre téléphone sans fil et son combiné se fait par les ondes radio qui sont diffusées par voie aérienne. De par la nature inhérente des ondes radio, vos conversations peuvent être captées par d'autres dispositifs radio. La confidentialité de vos appels ne peut être entièrement assurée si vous utilisez votre sans fil.

## L'installation

### Le choix d'un emplacement

Avant de choisir l'endroit où vous installerez votre nouveau téléphone sans fil, considérez les consignes suivantes :

- L'emplacement devrait se situer près d'une prise téléphonique et d'une prise de courant non commutée. Remarque : une prise de courant non commutée est une prise dont le courant ne peut être coupé par un interrupteur.
- Éloignez le socle et le combiné de toute source de bruits électriques telle que les moteurs ou tubes au néon.
- Assurez-vous d'avoir suffisamment d'espace pour déployer complètement l'antenne.
- Vous pouvez placer le socle sur un bureau, une table ou l'installer sur une plaque murale standard.
- Chargez votre nouveau téléphone sans fil pendant 15 à 20 heures avant de terminer l'installation ou d'utiliser le combiné.

### Prises de ligne téléphonique

Il y a deux types de prises téléphoniques :

#### Les prises modulaires

La plupart des équipements téléphoniques utilisent maintenant des prises modulaires. Les fils téléphoniques comportent à leurs extrémités des connecteurs de plastique moulé qui se branchent dans ce type de prise.

Si vous ne possédez pas de prises modulaires, communiquez avec votre compagnie de téléphone locale qui vous expliquera ce en quoi consiste leur installation.

#### Les prises à câblage permanent

Certains équipements sont munis de filages reliés directement à la prise téléphonique et ce type d'installation nécessite un convertisseur pour prise modulaire. Il n'est pas difficile d'effectuer une telle installation; toutefois, veuillez communiquer avec votre marchand Uniden ou tout magasin d'accessoires téléphoniques afin d'y obtenir des conseils sur l'adaptateur ou le convertisseur qui correspond le mieux à vos besoins.

### Raccorder les fils téléphoniques

Veuillez suivre ces quelques mesures de prévention avant de raccorder les fils téléphoniques.

#### MISE EN GARDE :

- N'installez jamais de filage téléphonique pendant un orage électrique.
- Ne touchez jamais aux fils téléphoniques non isolés ni aux bornes à moins que la ligne téléphonique n'ait été préalablement débranchée.
- Soyez prudent(e) lorsque vous installez ou modifiez des lignes téléphoniques.

#### Alimenter le socle

Ce téléphone a besoin d'une prise de courant CA sans interrupteur qui puisse couper l'alimentation et du bloc d'alimentation CA (inclus). Afin de diminuer la pression exercée sur la fiche CC lorsque le téléphone est placé sur un bureau ou une table, enroulez le fil de courant autour du sillon prévu à cet effet que vous trouverez sous le socle de l'appareil.

**Important :** Placez le fil de courant à un endroit où il ne pourra faire trébucher personne ni là où il pourrait être écorché, risquant ainsi de causer un incendie ou tout autre danger électrique. Branchez le bloc d'alimentation CA dans une prise de courant de 120 V CA standard.



N'utilisez pas de prise contrôlée par un interrupteur.

## Garantie limitée d'une année

Important : Une preuve de l'achat original sera exigée au moment de faire réparer l'appareil sous garantie.

**GARANT :** LA CORPORATION UNIDEN AMERICA (ci-après nommée "Uniden").

**L'ÉTENDUE DE LA GARANTIE :** Uniden garantit, pendant une année et à l'acheteur original chez un marchand au détail, que cet appareil de Uniden sera exempt de tout défaut de matériel ou de main-d'œuvre, uniquement selon les limitations ou exclusions énumérées ci-dessous.

**DURÉE DE LA GARANTIE :** Cette garantie, s'appliquant à l'acheteur original, se terminera et deviendra nulle 12 mois suivant la date de la facture originale chez un marchand au détail. Cette garantie est immédiatement annulée si l'appareil : A) est endommagé ou si un entretien jugé raisonnable ou nécessaire n'a pas été effectué; B) a été modifié, altéré ou utilisé en tant que pièce pour tout matériel de

conversion, de sous-assemblage ou de toute configuration non vendue ni autorisée par Uniden; C) a été installé de façon inadéquate; D) s'il y a eu réparation ou entretien effectué par une personne ou organisation autre qu'un centre de service autorisé par Uniden, pour tout défaut ou mauvais fonctionnement couvert par cette garantie; E) a été utilisé conjointement avec tout équipement ou pièce ou en tant que composant de n'importe quel système que ne fabrique pas Uniden, ou; F) a été installé ou programmé par toute personne autre qu'un centre de service Uniden autorisé.

**EXPOSÉ DES RECOURS :** Si, pendant la durée de cette garantie, le produit ne fonctionne pas selon les termes ci-inclus, le garant réparera ou remplacera, à son choix, l'appareil et le renverra sans frais de pièces, réparation ni autres coûts (à l'exception des frais de port et de manutention) encourus par le garant ou ses représentants en rapport avec l'exécution de cette garantie. Le garant a l'option de remplacer l'appareil par un neuf ou remis à neuf.

**LA GARANTIE LIMITÉE MENTIONNÉE CI-HAUT EST LA SEULE ET ENTÈRE GARANTIE SE RAPPORTANT À L'APPAREIL; ELLE REMPLACE ET EXCLUE TOUTES LES AUTRES GARANTIES DE QUELQUE NATURE SOIENT-ELLES, SOIT EXPRESSES, TACITES OU STATUTAIRES, Y COMPRIS MAIS N'Y ÉTANT PAS LIMITÉE, LES GARANTIES EN QUALITÉ LOYALE ET MARCHANDE À DES FINS PARTICULIÈRES.** Cette garantie ne couvre pas ni ne s'engage à rembourser ni à payer les dommages-intérêts directs et indirects.

**MARCHE À SUIVRE POUR L'EXÉCUTION DE LA GARANTIE :** Si, après avoir suivi les directives contenues dans ce guide d'utilisation, vous êtes certain que l'appareil est défectueux, emballez-le avec soin (de préférence dans sa boîte originale). Faites parvenir une preuve de l'achat initial, ainsi qu'une note décrivant le problème qui vous a incité à retourner l'appareil. L'appareil doit être expédié au garant, par l'entremise d'un transporteur pouvant retracer le colis, à l'adresse suivante :

UNIDEN AMERICA CORPORATION  
Division des pièces et du service  
4700 Amon Carter Blvd., Fort Worth, TX 76155  
(800) 297-1023, de 7 h 00 à 19 h 00, du lundi au vendredi  
[www.uniden.com](http://www.uniden.com)

# Avis d'Industrie Canada

## Équipements techniques

**Avis :** L'étiquette d'Industrie Canada permet d'identifier les appareils homologués. Cette attestation signifie que l'appareil répond à certaines normes de protection, d'utilisation et de sécurité prévues pour les télécommunications, telles que stipulées dans le(s) documents se rapportant aux normes sur les équipements techniques. Le numéro d'enregistrement inscrit sur l'appareil signifie que les spécifications techniques d'Industrie Canada sont rencontrées. Ceci n'implique cependant pas que l'appareil soit approuvé par Industrie Canada.

**Avis :** Le facteur d'équivalence de sonnerie (numéro "REN"), attribué à chaque dispositif, indique le nombre maximum de dispositifs pouvant être raccordés à une interface téléphonique. On peut raccorder plusieurs dispositifs téléphoniques à l'interface, pourvu que le nombre total du facteur "REN" ne dépasse pas cinq.

## Équipement radio

Le terme "IC:" devant le numéro de certification signifie uniquement que les spécifications de Industrie Canada ont été rencontrées.

Son fonctionnement est soumis aux deux conditions suivantes : (1) Ce dispositif téléphonique ne doit pas causer d'interférences et (2), il doit pouvoir accepter les interférences, incluant celles pouvant nuire à son fonctionnement normal. "La confidentialité de vos conversations n'est pas garantie avec cet appareil".

# Index

## 0 - 9

Option de 10 sonneries .....	24
Conférence à 3 voies .....	20

## A

Afficheur, utiliser l' .....	40
Afficheur de l'appel en attente .....	15, 41
Effacer le répertoire de l'afficheur .....	39
Visionner le répertoire des messages de l'afficheur .....	38
Régler les options de l'afficheur .....	15
Programmer des messages de l'afficheur .....	40
Appel en attente avancé, Options de l' ..	41
Appel, transfert un .....	25
Appel, Faire un .....	18
Appel, Recevoir un .....	18
Appel, Recomposer un .....	19
Attache-ceinture .....	47
AutoTalk (conversation automatique) ...	15

## B

Bloc-piles	
Préparatifs et charge .....	11
Remplacement et manipulation .....	48
Boîte vocale, voyant de la .....	26

## C

Canal .....	23
Casque d'écoute, Installation .....	47
Combiné, réglage du .....	11
Composition abrégée .....	32
Composition à la chaîne .....	35
Composition à une touche .....	34
Composition, Modes de .....	14

## D

Dépannage, Guide de .....	50
---------------------------	----

## E

Emballage, Contenu de l' .....	9
Entretien .....	48

## G

Garantie .....	52
----------------	----

## I

Indicatif régional .....	16
Industrie Canada, Avis de .....	53
Initialisation du second combiné .....	42
Installation .....	10
Socle .....	13
Socle .....	11

## L

Langage .....	17
---------------	----

## M

Mains libres, conversation en mode .....	18
Mesures de sécurité importantes .....	51

## P

Précautions .....	51
-------------------	----

## R

Renseignements techniques (Spécifications) 49	
Répertoire téléphonique .....	27
Editer .....	33
Effacer .....	33
Faire des appels .....	32
Entrer en mémoire .....	27
Visionner .....	31
RocketDial .....	34

## S

Second combiné, Appel transféré au .....	43
Second combiné, Appel reçu au .....	43
Second combiné, Fonctionnement du .....	44
Sécurité, mesures de .....	63
Sécurité numérique, Code de .....	8, 46
Socle, Réglage du .....	13
Sonnerie, Distinctive .....	21
Sourdine, Mise en .....	22

## V

Volume de la sonnerie .....	20
Volume de l'écouteur .....	22
Volume du haut-parleur du socle .....	43

## Chez Uniden, nous prenons soin de vous!

Si vous avez besoin de renseignements en rapport avec l'utilisation de cet appareil, n'hésitez pas à communiquer avec notre ligne d'assistance aux consommateurs :

# 1-800-297-1023

**VEUILLEZ NE PAS RETOURNER CET APPAREIL CHEZ LE MARCHAND QUI VOUS L'A VENDU.**

Nos représentants du service à la clientèle se feront un plaisir de répondre à vos questions se rapportant au fonctionnement de votre téléphone, la disponibilité de ses accessoires et toute autre question pertinente.

Nous vous remercions d'avoir acheté un produit Uniden.

Heures d'ouverture : L-V; de 8 h 00 am à 5 h 00 pm, heure centrale

### Accessibilité

Pour plus de renseignement en rapport avec les fonctions d'accessibilité de cet appareil, veuillez contacter le

**1-800-874-9314 (V/TTY)**

# Uniden®

Protégé par un ou plusieurs brevets américains suivants :

4,511,761	4,523,058	4,595,795	4,797,916	5,381,460	5,426,690
5,434,905	5,491,745	5,533,010	5,574,727	5,574,727	5,581,598
5,650,790	5,660,269	5,661,780	5,663,981	5,671,248	5,696,471
5,717,312	5,732,355	5,754,407	5,758,289	5,768,345	5,787,356
5,794,152	5,801,466	5,825,161	5,838,721	5,864,619	5,893,034
5,912,968	5,915,227	5,929,598	5,930,720	5,960,358	5,987,330
6,044,281	6,070,082	6,125,277	6,253,088		

COMBINÉ ET CHARGEUR ADDITIONNELS

# EXTENSIONNEZ VOTRE SYSTÈME!

COMBINÉ ET CHARGEUR TXC580

Vous pouvez extensionner facilement la portée de votre système téléphonique sans fil en ajoutant le combiné et le chargeur TXC580\*. Le TXC580 vous donne toute la mobilité dont vous avez besoin pour demeurer en contact avec vos amis et votre famille. Placez ce combiné et ce chargeur dans un endroit pratique; aucune prise téléphonique supplémentaire n'est requise! Un autre produit novateur d'Uniden, la compagnie qui vous offre un monde sans fil.



\* Fonctionne avec les systèmes sans fil à deux combinés suivants : TRU5865 et TRU5865.

## Uniden®

- Combiné sans fil et unité de charge optionnels pour les systèmes sans fil 5,8 GHz d'Uniden
- À utiliser avec les systèmes sans fil à deux combinés suivants d'Uniden : TRU5865 et TRU5865.
- Étalement numérique du spectre
- Transfert d'appel
- Afficheur/Afficheur de l'appel en attente
- Aucune prise téléphonique n'est requise.

(c) 2002 par Uniden America Corporation, Fort Worth, Texas. Contient des pièces additionnelles provenant de l'étranger. Fabriqué sur commande en Chine.

DISPONIBLE CHEZ LES MARCHANDS PARTICIPANTS

**CAPACITÉ D'EXPANSION  
MAXIMUM : 2 combinés  
par système**